

# INSPIRON™

## SETUP-HANDBUCH

**DELL™**  
YOURS IS HERE



# INSPIRON™

## SETUP-HANDBUCH

Vorschriftenmodell: P07T-Serie

Vorschriftentyp: P07T002

# Anmerkungen, Vorsichtshinweise und Warnungen

 **ANMERKUNG:** Eine ANMERKUNG macht auf wichtige Informationen aufmerksam, mit denen Sie den Computer besser einsetzen können.

 **VORSICHT:** Mit **VORSICHT** wird auf mögliche Schäden an der Hardware oder auf möglichen Datenverlust hingewiesen und erläutert, wie Sie dieses Problem vermeiden können.

 **WARNUNG:** Durch eine **WARNUNG** werden Sie auf Gefahrenquellen hingewiesen, die materielle Schäden, Verletzungen oder sogar den Tod von Personen zur Folge haben können.

---

**Die in diesem Dokument enthaltenen Informationen können sich ohne vorherige Ankündigung ändern.**

© 2010 Dell Inc. Alle Rechte vorbehalten.

Die Vervielfältigung oder Wiedergabe dieser Unterlagen in jeglicher Weise ohne vorherige schriftliche Genehmigung von Dell Inc. ist strengstens untersagt.

In diesem Text verwendete Marken: *Dell*, das *DELL*-Logo, *YOURS IS HERE*, *Inspiron*, *Solution Station*, und *DellConnect* sind Marken von Dell Inc.; *AMD* und *AMD Athlon* sind Marken von Advanced Micro Devices, Inc.; *Microsoft*, *Windows* und das *Windows*-Startschaltflächenlogo sind Marken oder eingetragene Marken von Microsoft Corporation in den USA und/ oder anderen Ländern; *Blu-ray Disc* ist eine Marke der Blu-ray Disc Association; *Bluetooth* ist eine eingetragene Marke im Besitz von Bluetooth SIG, Inc. und wird von Dell unter Lizenz verwendet.

Alle anderen in dieser Dokumentation genannten Marken und Handelsbezeichnungen sind Eigentum der entsprechenden Hersteller und Firmen. Dell Inc. erhebt keinen Anspruch auf Marken und Handelsbezeichnungen mit Ausnahme der eigenen.

# Inhalt

<b>Einrichten des Inspiron-Laptops</b> . . . . .	<b>5</b>	<b>Arbeiten mit Ihrem Inspiron-Laptop.</b> . . . .	<b>20</b>
Vor dem Einrichten des Computers . . . . .	5	Ausstattungsmerkmale – Rechte	
Anschließen des Netzadapters . . . . .	6	Seitenansicht . . . . .	20
Anschließen des Netzkabels (optional). . . . .	7	Ausstattungsmerkmale – Linke	
Einschalten des Geräts über den Betriebsschalter . . . . .	8	Seitenansicht . . . . .	22
Einrichten von Microsoft Windows . . . . .	9	Ausstattungsmerkmale - Rückseite . . . . .	24
Erstellen eines Systemwiederherstellungsmediums (empfohlen) . . . . .	10	Merkmale – Computersockel und Tastatur . . . . .	26
Installieren der SIM-Karte (optional). . . . .	12	Statusleuchten und -anzeigen . . . . .	28
Aktivieren oder Deaktivieren von Wireless (optional). . . . .	14	Touchpad-Bewegungen . . . . .	30
Herstellen einer Verbindung mit dem Internet (optional) . . . . .	16	Tasten zur Multimedia-Steuerung . . . . .	32
		Funktionen des Bildschirms . . . . .	34
		Entfernen und Ersetzen des Akkus. . . . .	36
		Softwaremerkmale . . . . .	38
		Dell Dock . . . . .	39
		Dell DataSafe Online Backup . . . . .	41

## Inhalt

<b>Beheben von Störungen</b> .....	<b>42</b>	<b>Wie Sie Hilfe bekommen.</b> .....	<b>70</b>
Signaltoncodes .....	42	Technischer Support und Kundendienst ...	72
Netzwerkprobleme .....	43	DellConnect .....	72
Probleme mit der Stromversorgung .....	45	Online-Dienste .....	73
Probleme mit dem Speicher .....	47	Automatischer Auftragsauskunftsservice ...	74
Probleme mit Absturz und Software .....	48	Produktinformationen .....	74
<b>Verwenden von Support-Hilfsmitteln</b> ...	<b>51</b>	Einsenden von Teilen zur Reparatur auf Garantie oder Gutschrift .....	75
Dell Support Center .....	51	Vor Ihrem Anruf .....	77
My Dell Downloads .....	52	Kontaktaufnahme mit Dell .....	79
Systemmeldungen .....	52	<b>Weitere Informationen und Ressourcen</b> ...	<b>80</b>
Hardware-Problembehandlung .....	55	<b>Technische Daten.</b> .....	<b>84</b>
Dell Diagnostics .....	56	<b>Anhang</b> .....	<b>91</b>
<b>Wiederherstellen des Betriebssystems</b> ...	<b>61</b>	Hinweis für Macrovision-Produkte .....	91
Systemwiederherstellung .....	62	Informationen für NOM oder mexikanische Norm (nur für Mexiko) .....	92
Dell DataSafe Local Backup .....	63	<b>Index</b> .....	<b>93</b>
Systemwiederherstellungsmedium .....	66		
Dell Factory Image Restore .....	67		

# Einrichten des Inspiron-Laptops

Dieser Abschnitt enthält Informationen zum Einrichten des Dell™ Inspiron™-Laptops.

## Vor dem Einrichten des Computers

Vergewissern Sie sich beim Aufstellen des Computers, dass die Stromquelle, an die er angeschlossen wird, gut zugänglich ist. Achten Sie auf eine ausreichende Belüftung und stellen Sie den Computer auf eine ebene Oberfläche.

Bei mangelnder Luftzirkulation im Bereich Ihres Inspiron-Laptops kann dieser überhitzen. Stellen Sie sicher, dass Sie auf der Rückseite des Computers einen Abstand von mindestens 10 cm und auf allen anderen Seiten einen Abstand von mindestens 5 cm einhalten, um ein Überhitzen zu vermeiden. Stellen Sie den eingeschalteten Computer niemals in einen geschlossenen Raum, beispielsweise in einen Schrank oder ein Schubfach.

 **WARNUNG:** Stecken Sie keine Gegenstände in die Lüftungsschlitze, blockieren Sie sie nicht und halten Sie sie frei von Staub. Bewahren Sie den Dell™ Computer während des Betriebs nicht in schlecht durchlüfteten Umgebungen, beispielsweise in einem geschlossenen Aktenkoffer oder auf Stoffunterlagen, wie Teppichboden oder Teppich, auf. Mangelnde Luftzirkulation kann dem Computer schaden, die Leistung des Computers beeinträchtigen oder sogar einen Brand verursachen. Der Computer schaltet bei zunehmender Temperatur den Lüfter ein. Das Geräusch des Lüfters ist normal und weist nicht auf ein Problem mit dem Lüfter oder dem Computer hin.

 **VORSICHT:** Das Abstellen oder Stapeln von schweren oder scharfkantigen Gegenständen auf dem Computer kann zu seiner dauerhaften Beschädigung führen.

## Anschließen des Netzadapters

Verbinden Sie den Netzadapter mit dem Computer und dann mit einer Steckdose oder einem Überspannungsschutz.

**⚠️ WARNUNG:** Der Netzadapter funktioniert mit allen Steckdosen weltweit. Es ist jedoch zu beachten, dass die Netzanschlüsse und Steckerleisten von Land zu Land verschieden sind. Bei Verwendung eines ungeeigneten Kabels oder bei unsachgemäßer Verbindung des Kabels mit der Steckerleiste oder Steckdose besteht Brandgefahr und es können permanente Schäden am Computer entstehen.

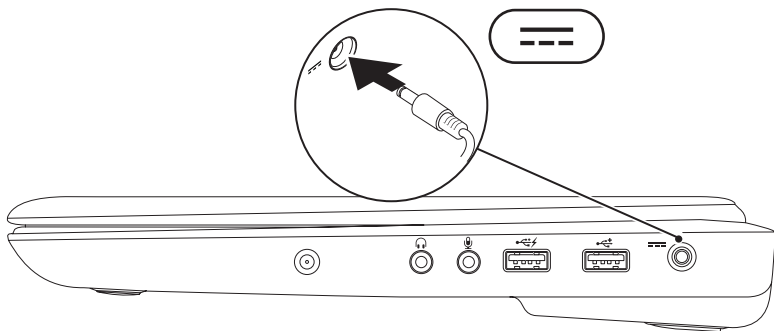



## Anschließen des Netzkabels (optional)

Wenn Sie eine kabelgebundene Netzwerkverbindung verwenden möchten, schließen Sie das Netzkabel an.

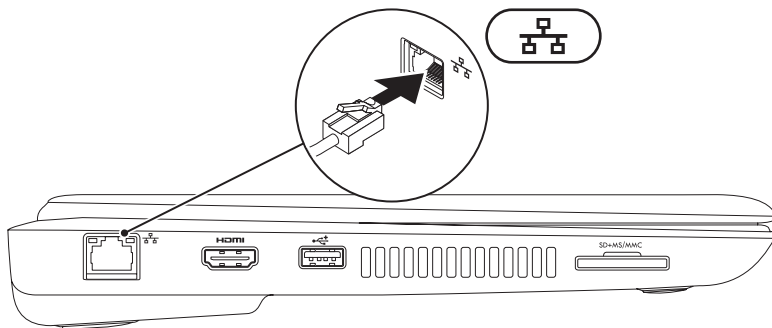

## Einschalten des Geräts über den Betriebsschalter

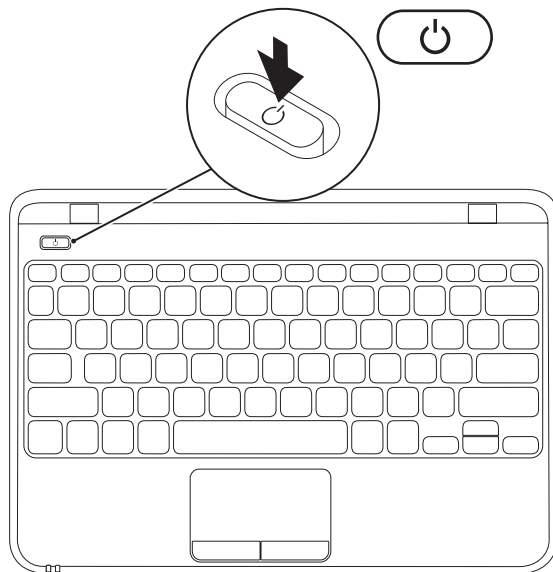

## Einrichten von Microsoft Windows



Ihr Dell-Computer ist bereits mit dem Betriebssystem Microsoft® Windows® 7 vorkonfiguriert. Wenn Sie Windows 7 erstmalig einrichten, folgen Sie den Anweisungen auf dem Bildschirm. Diese Schritte sind obligatorisch und können einige Zeit in Anspruch nehmen. Mithilfe der Windows 7-Setup-Bildschirme werden Sie durch mehrere Verfahren geführt, darunter das Akzeptieren von Lizenzvereinbarungen, das Festlegen von Einstellungen und das Einrichten einer Internetverbindung.

 **VORSICHT: Der Setup-Vorgang des Betriebssystems darf nicht unterbrochen werden. Dies könnte dazu führen, dass Ihr Computer betriebsunfähig wird und Sie das Betriebssystem neu installieren müssen.**

 **ANMERKUNG:**Für eine optimale Leistung des Computers wird empfohlen, das aktuelle BIOS und die neuesten Treiber für den Computer zu installieren. Diese sind unter **support.dell.com** verfügbar.

 **ANMERKUNG:**Weitere Informationen über das Betriebssystem und seine Funktionen finden Sie unter **support.dell.com/MyNewDell**.

## Erstellen eines Systemwiederherstellungsmediums (empfohlen)

-  **ANMERKUNG:** Es wird empfohlen, dass Sie nach dem Einrichten von Microsoft Windows sofort ein Systemwiederherstellungsmedium erstellen.
-  **ANMERKUNG:** Ihr Computer ist nicht mit einem integrierten optischen Laufwerk ausgestattet. Verwenden Sie ein externes optisches Laufwerk oder ein externes Speichergerät für die Verfahren, bei denen Discs verwendet werden.

Mit dem Systemwiederherstellungsmedium können Sie den Betriebszustand wiederherstellen, in dem sich der Computer beim Kauf befand. Die Datendateien bleiben erhalten (Sie benötigen keinen *Betriebssystem*-Datenträger). Das Systemwiederherstellungsmedium kann eingesetzt werden, wenn der Betriebszustand des Computers nach Änderungen an der Hardware, Software, den Treibern oder anderen Systemeinstellungen mangelhaft ist.

Zum Erstellen des Systemwiederherstellungsmediums benötigen Sie Folgendes:

- Dell DataSafe Local Backup
- USB-Stick mit einer Mindestkapazität von 8 GB oder DVD-R/DVD+R/Blu-ray Disc™

 **ANMERKUNG:** Dell DataSafe Local Backup unterstützt keine überschreibbaren Datenträger.

So erstellen Sie ein Systemwiederherstellungsmedium:

1. Achten Sie darauf, dass der Netzadapter angeschlossen ist (siehe „Anschließen des Netzadapters“ auf Seite 6).
2. Legen Sie den Datenträger in den Computer ein bzw. verbinden Sie den USB-Stick.
3. Klicken Sie auf **Start**  → **Programme** → **Dell DataSafe Local Backup**.
4. Klicken Sie auf **Create Recovery Media (Wiederherstellungsmedium erstellen)**.
5. Folgen Sie den Anweisungen auf dem Bildschirm.

 **ANMERKUNG:** Informationen zur Verwendung der Systemwiederherstellungsmedia finden Sie auf Seite 66 unter „Systemwiederherstellungsmedien“.

## Installieren der SIM-Karte (optional)

 **ANMERKUNG:** Wenn Sie sich über eine EVDO-Karte ins Internet einwählen, brauchen Sie die SIM-Karte nicht zu installieren.

Wenn Sie eine SIM (Subscriber Identity Module)-Karte in Ihrem Computer installieren, können Sie eine Verbindung mit dem Internet herstellen. Um eine Internetverbindung herstellen zu können, müssen Sie sich innerhalb der Reichweite des Netzwerkes Ihres Mobilfunkanbieters befinden.

So installieren Sie die SIM-Karte:

1. Schalten Sie den Computer aus.
2. Entfernen Sie den Akku (siehe „Entfernen und Ersetzen des Akkus“ auf Seite 36).
3. Schieben Sie die SIM-Karte im Akkufach in den entsprechenden Steckplatz.
4. Entfernen Sie den Akku (siehe „Entfernen und Ersetzen des Akkus“ auf Seite 36).
5. Schalten Sie den Computer ein.

Drücken Sie die SIM-Auswurf-taste, um die SIM-Karte freizugeben.

- 1 SIM-Karten-Steckplatz
- 2 SIM-Karte
- 3 Akkufach

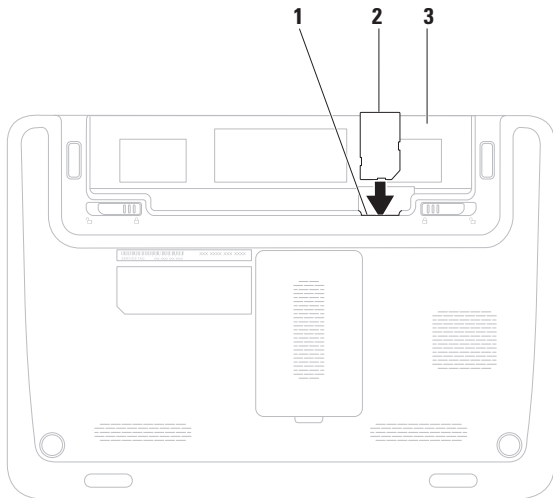

## Aktivieren oder Deaktivieren von Wireless (optional)

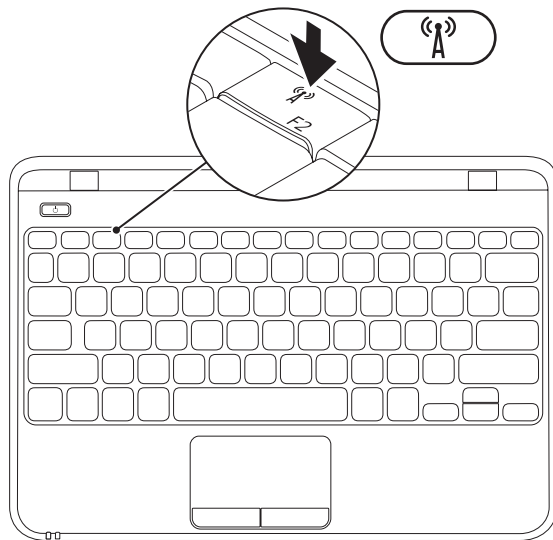



- ANMERKUNG:** Die Wireless-Funktion ist auf Ihrem Computer nur verfügbar, wenn Sie zum Kaufzeitpunkt eine WLAN-Karte erworben haben. Weitere Informationen über die vom Computer unterstützten Karten finden Sie unter „Technische Daten“ auf Seite 84.

So aktivieren bzw. deaktivieren Sie Wireless:

1. Stellen Sie sicher, dass der Computer eingeschaltet ist.
2. Drücken Sie die Wireless-Taste  auf der Tastatur.  
Der aktuelle Wireless-Status wird auf dem Bildschirm angezeigt.

Wireless aktiviert



Wireless deaktiviert

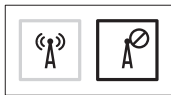

3. Drücken Sie die Wireless-Taste  erneut, um zwischen den Modi Wireless aktiviert und Wireless deaktiviert umzuschalten.
- ANMERKUNG:** Über die Wireless-Taste können Sie alle WLAN-Sender (Wi-Fi und Bluetooth®) schnell ausschalten, z. B. wenn Sie im Flugzeug aufgefordert werden, alle Wireless-Geräte auszuschalten.

## Herstellen einer Verbindung mit dem Internet (optional)

Zum Herstellen einer Verbindung mit dem Internet benötigen Sie ein externes Modem oder eine Netzwerkverbindung sowie einen Internetdienstanbieter (ISP).

Sollten ein externes USB-Modem oder ein WLAN-Adapter nicht Bestandteil Ihrer ursprünglichen Bestellung gewesen sein, sind diese unter **www.dell.com** erhältlich.

## Einrichten einer kabelgebundenen Internetverbindung

- Wenn Sie eine DFÜ-Verbindung nutzen, schließen Sie ein Telefonkabel an das optionale externe USB-Modem und an die Telefonwandbuchse an, bevor Sie die Internetverbindung einrichten.
- Bei Verwendung einer DSL-Verbindung oder einer Kabel-/Satelliten-Modemverbindung fordern Sie bei Ihrem ISP oder Mobiltelefondienst Setup-Anweisungen an.

Befolgen Sie zum vollständigen Einrichten der kabelgebundenen Internetverbindung die Anweisungen unter „Einrichten der Internetverbindung“ auf Seite 17.

## Einrichten einer Wireless-Internetverbindung

 **ANMERKUNG:** Beachten Sie zum Einrichten Ihres Wireless-Routers die im Lieferumfang des Routers enthaltene Dokumentation.

Bevor Sie die Wireless-Internetverbindung nutzen können, müssen Sie eine Verbindung zu Ihrem Wireless-Router herstellen.

So richten Sie eine Verbindung zu einem Wireless-Router ein:

1. Stellen Sie sicher, dass Wireless auf Ihrem Computer aktiviert ist (siehe „Aktivieren oder Deaktivieren von Wireless“ auf Seite 14).
2. Speichern und schließen Sie alle geöffneten Dateien und beenden Sie alle geöffneten Programme.
3. Klicken Sie auf **Start**  → **Systemsteuerung**.
4. Geben Sie **Netzwerk** in das Suchfeld ein und klicken Sie auf **Netzwerk- und Freigabecenter** → **Verbindung mit Netzwerk herstellen**.
5. Folgen Sie den Anweisungen auf dem Bildschirm, um das Setup abzuschließen.

## Einrichten der Internetverbindung

Die ISPs und deren Angebote sind länderspezifisch verschieden. Informieren Sie sich bei Ihrem ISP über Angebote in Ihrem Land.

Wenn Sie keine Internetverbindung herstellen können, obwohl dies bereits zu einem anderen Zeitpunkt möglich war, liegt das Problem möglicherweise aufseiten des Internetdiensteanbieters. Wenden Sie sich an den ISP, um Informationen über den Dienststatus zu erhalten, oder versuchen Sie später noch einmal, eine Verbindung herzustellen.

Halten Sie Ihre ISP-Informationen griffbereit. Falls Sie noch keinen ISP haben, können Sie über den Assistenten **Connect to the Internet (Mit dem Internet verbinden)** einen Internetdiensteanbieter auswählen.

## Einrichten des Inspiron-Laptops

So richten Sie die Internetverbindung ein:

1. Speichern und schließen Sie alle geöffneten Dateien und beenden Sie alle geöffneten Programme.
2. Klicken Sie auf **Start**  → **Systemsteuerung**.
3. Geben Sie im Suchfeld `Netzwerk` ein und klicken Sie auf **Netzwerk- und Freigabecenter** → **Eine Verbindung oder ein Netzwerk einrichten** → **Verbindung mit dem Internet herstellen**.

Das Fenster **Verbindung mit dem Internet herstellen** wird angezeigt.

 **ANMERKUNG:** Wenn Sie sich unsicher sind, welchen Verbindungstyp Sie wählen sollen, klicken Sie auf **Entscheidungshilfe** oder wenden Sie sich an Ihren ISP.

4. Folgen Sie den Anweisungen auf dem Bildschirm und verwenden Sie die von Ihrem ISP bereitgestellten Informationen für das Einrichten einer Verbindung, um das Setup abzuschließen.



# Arbeiten mit Ihrem Inspiron-Laptop

Dieser Abschnitt enthält Informationen zu den Funktionen Ihres Inspiron-Laptops.

## Ausstattungsmerkmale – Rechte Seitenansicht

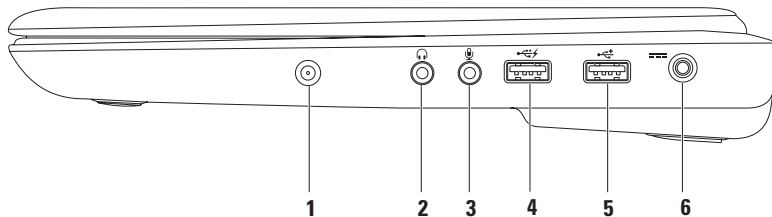

---

**1 Antennenanschluss (an unterstützten Modellen)** — Stellt eine Verbindung zu einer externen Antenne her, um Programme über die TV-Tuner-Karte anzuzeigen (optional).

---

**2  Audioausgang/Kopfhöreranschluss** — Für den Anschluss an ein Kopfhörerpaar oder an ein Lautsprecher- oder Soundsystem.

---

**3  Audioeingang/Mikrofonanschluss** — Für den Anschluss eines Mikrofons oder als Eingang von Audiosignalen zur weiteren Verarbeitung durch Audioprogramme.

---

**4  USB-Anschluss mit USB-PowerShare** — Für die Verbindung mit einem USB-Gerät, wie z. B. Maus, Tastatur, Drucker, externe Festplatte oder MP3-Player.  
Mit der USB PowerShare-Funktion können Sie USB-Geräte aufladen, wenn der Computer ein- oder ausgeschaltet ist oder sich im Ruhezustand befindet.

**ANMERKUNG:** Einige USB-Geräte lassen sich möglicherweise nicht aufladen, wenn der Computer ein- oder ausgeschaltet ist oder sich im Ruhezustand befindet. Schalten Sie in diesen Fällen den Computer ein, um das Gerät aufzuladen.

**ANMERKUNG:** Wenn Sie den Computer ausschalten während ein USB-Gerät aufgeladen wird, wird der Ladevorgang gestoppt. Um den Ladevorgang fortzusetzen, trennen Sie das USB-Gerät vom Computer und schließen Sie es erneut an.

---

**5  USB 2.0-Anschluss** — Für die Verbindung mit einem USB-Gerät, beispielsweise einer Maus, einer Tastatur, einem Drucker, einem externen Laufwerk oder einem MP3-Player.

---

**6  Netzadapteranschluss** — Für den Anschluss des Netzadapters, um den Computer mit Strom zu versorgen und den Akku zu laden.

---

## Ausstattungsmerkmale – Linke Seitenansicht

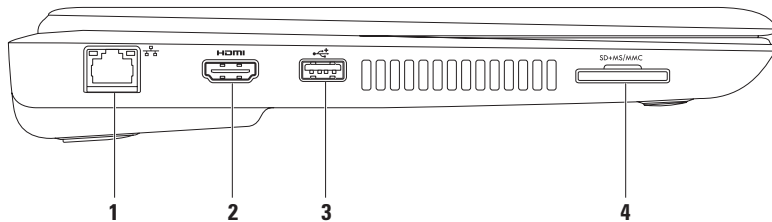



- 
- 1  **Netzwerkanschluss** — Für den Anschluss des Computers an ein Netzwerk- oder Breitband-Gerät bei kabelgebundener Vernetzung.

- 
- 2  **HDMI-Anschluss** — Für den Anschluss eines Fernsehgeräts an digitale Audio- und Video-Mehrkanalsignale.

**ANMERKUNG:** Für einen Monitor mit eingebauten Lautsprechern wird nur das Videosignal gelesen.

- 
- 3  **USB 2.0-Anschluss** — Für die Verbindung mit einem USB-Gerät, beispielsweise einer Maus, einer Tastatur, einem Drucker, einem externen Laufwerk oder einem MP3-Player.

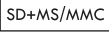
- 
- 4  **7-in-1-Medienkartenleser** — Eine schnelle und bequeme Möglichkeit zum Anzeigen und Weitergeben von digitalen Fotos, Audio- und Videodateien und Dokumenten, die auf digitalen Speicherkarten folgenden Typs gespeichert sind:

**ANMERKUNG:** Bei Auslieferung des Computers ist eine Platzhalterkarte aus Kunststoff im Kartensteckplatz installiert. Platzhalterkarten schützen unbenutzte Steckplätze vor Staub und anderen Fremdkörpern. Heben Sie die Platzhalterkarte auf und setzen Sie sie immer dann ein, wenn keine Karte verwendet wird. Platzhalterkarten von anderen Computern passen möglicherweise nicht in Ihren Computer.

---

## Ausstattungsmerkmale - Rückseite



- 
- 1 Sicherheitskabeleinschub** — Über den Sicherheitskabeleinschub kann ein handelsübliches Sicherheitskabel an den Computer angeschlossen werden.





**ANMERKUNG:** Vor dem Kauf eines Sicherheitskabels sollten Sie prüfen, ob dieses mit dem Sicherheitskabeleinschub am Computer kompatibel ist.

---

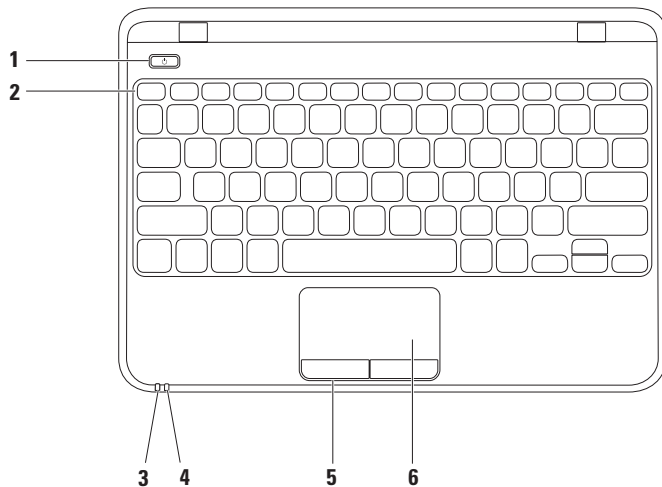
- 2  VGA-Anschluss** — Für den Anschluss eines Monitors oder Projektors.
-

## Merkmale – Computersockel und Tastatur



- 
- 1  **Betriebsschalter** — Durch Drücken dieses Schalters wird der Computer an- oder ausgeschaltet.
- 
- 2 **Funktionstastenreihe** — In dieser Zeile befinden sich die Tasten zum Aktivieren oder Deaktivieren der Wireless-Funktion, Tasten zum Erhöhen und Verringern der Helligkeit, Multimedia-Tasten und die Tasten zum Aktivieren oder Deaktivieren des Touchpads. Weitere Informationen über die Tasten zur Multimedia-Steuerung finden Sie unter „Tasten zur Multimedia-Steuerung“ auf Seite 32.
- 
- 3  **Strom/Akkustatusanzeige** — Zeigt den Betriebszustand und den Akkuladestatus an. Weitere Informationen zur Strom-/Akkustatusanzeige finden Sie im Abschnitt „Statusanzeigeleuchten“ auf Seite 28.
- 
- 4  **Festplatten-Aktivitätsanzeige** — Leuchtet auf, wenn der Computer Daten von der Festplatte liest oder darauf schreibt. Eine weiß blinkende Anzeigeleuchte weist auf Festplattenaktivität hin.
-  **VORSICHT: Schalten Sie den Computer niemals aus, wenn die Festplatten-Aktivitätsanzeige blinkt, um Datenverlust zu vermeiden.**
- 
- 5 **Touchpad-Tasten (2)** — Ermöglichen Links- und Rechtsklick-Funktionen wie bei einer Maus.
- 
- 6 **Touchpad** — Ermöglicht die gleichen Funktionen wie eine Maus, nämlich Bewegen des Cursors, Ziehen und Verschieben ausgewählter Elemente und Linksklick durch Tippen auf die Oberfläche.
- ANMERKUNG:** Zum Aktivieren oder Deaktivieren des Touchpads drücken Sie die Taste  in der Funktionstastenreihe auf der Tastatur.
-

## Statusleuchten und -anzeigen

### Betriebsanzeige/Akkuanzeige

	Status der Anzeigeleuchte	Zustand des Computers	Ladezustand des Akkus
<b>Netzadapter</b>	Stetig weiß leuchtend	An Aus/Ruhezustand	Wird aufgeladen <=90%
	Weiß blinkend	Standby	Wird aufgeladen
	Aus	Aus/Ruhezustand	>90%
<b>Akku</b>	Stetig weiß leuchtend	An	>=10%
	Weiß blinkend	Standby	>=10%
	Stetig gelb leuchtend	An/Standby	<10%
	Aus	Aus/Ruhezustand	-

 **ANMERKUNG:** Der Akku wird geladen, wenn der Computer durch einen Netzadapter mit Strom versorgt wird.



## Touchpad-Bewegungen

### Bildlauf

Ermöglicht ein Durchblättern der Inhalte. Die Bildlauffunktion beinhaltet:

**Automatischer vertikaler Bildlauf** — Option zum Durchführen eines nach oben oder nach unten verlaufenden Bildlaufes im aktiven Fenster.

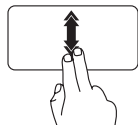

Bewegen Sie zwei Finger schnell nach oben oder nach unten, um den automatischen vertikalen Bildlauf zu aktivieren.

Tippen Sie auf das Touchpad, um den automatischen Bildlauf zu beenden.

**Automatischer horizontaler Bildlauf** — Option zum Durchführen eines nach links oder nach rechts verlaufenden Bildlaufs im aktiven Fenster.

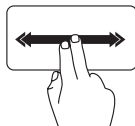

Bewegen Sie zwei Finger schnell nach links oder nach rechts, um den automatischen horizontalen Bildlauf zu aktivieren.

Tippen Sie auf das Touchpad, um den automatischen Bildlauf zu beenden.

### Blättern

Option zum Durchblättern von Inhalten. Dies kann je nach Richtung des Blätterns vorwärts oder rückwärts geschehen.

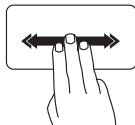

Bewegen Sie drei Finger schnell in die gewünschte Richtung, um im aktiven Fenster Inhalte durchzublätern.



## Vergrößern/Verkleinern

Damit können Sie den Bildschirminhalt verkleinern oder vergrößern. Die Funktionen zum Vergrößern/Verkleinern beinhalten:

**Klammern** — Option zum Vergrößern oder Verkleinern durch das Spreizen oder Zusammenführen von zwei Fingern auf dem Touchpad.

Vergrößern:

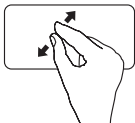

Bewegen Sie zwei Finger auseinander, um die Ansicht des aktiven Fensters zu vergrößern.

Verkleinern:

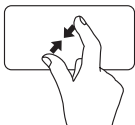

Führen Sie zwei Finger dicht zueinander, um die Ansicht des aktiven Fensters zu verkleinern.

## Rotieren

Option zum Drehen des aktiven Bildschirminhalts. Die Dreh-Funktion umfasst Folgendes:

**Drehen** — Option zum Drehen eines aktiven Inhaltes mit zwei Fingern in 90°-Schritten. Hierbei bleibt ein Finger fest auf dem Touchpad, während der andere die Drehbewegung ausführt.



Legen Sie den Daumen auf das Touchpad und ziehen Sie den Zeigefinger in einer kreisförmigen Bewegung nach rechts oder links über das Touchpad, um das ausgewählte Element im oder gegen den Uhrzeigersinn zu drehen.

## Tasten zur Multimedia-Steuerung

Die Multimedia-Steuerungstasten befinden sich in der Funktionstastenreihe auf der Tastatur. Drücken Sie die jeweilige Taste, um die Multimedia-Steuerung zu verwenden. Sie können die Multimedia-Steuerungstasten unter Verwendung des **System-Setup-Dienstprogramms (BIOS)** oder des **Windows-Mobilitätscenters**.

### System-Setup-Dienstprogramm (BIOS)

1. Drücken Sie <F2> während des POST-Vorgangs (Power On Self Test – Einschaltselbsttest), um zum System-Setup (BIOS) zu gelangen.
2. Wählen Sie unter **Function Key Behavior** (Funktionsweise der Funktionstasten) **Multimedia** oder **Funktion** (Inspiron 1120)

**Multimedia/Multimedia Key First (Multimedia/Multimedia-Taste zuerst)** — Dies ist die Standardeinstellung. Drücken Sie eine beliebige Multimediataste, um die damit verbundene Funktion auszuführen. Um die Funktionstaste zu aktivieren, drücken Sie <Fn> und die gewünschte Funktionstaste.

**Function/Function Key First (Funktion/Funktionstaste zuerst)** — Drücken Sie eine beliebige Funktionstaste, um die damit verbundene Funktion auszuführen.

Für Multimedia-Aktionen drücken Sie <Fn> und die gewünschte Multimedia-Taste.

 **ANMERKUNG:** Die Option **Multimedia/Multimedia Key First** (Multimedia/Multimedia-Taste zuerst) ist nur im Betriebssystem aktiv.

### Windows-Mobilitätscenter

1. Drücken Sie die Tasten < ><X>, um das Windows-Mobilitätscenter aufzurufen.
2. Wählen Sie In der **Funktionstastenreihe Function Key** (Funktionstaste) oder **Multimedia Key** (Multimedia-Taste).



---

 Ton stummschalten

---

 Lautstärke verringern

---

 Lautstärke erhöhen

---

---

 Vorherigen Titel bzw. vorheriges Kapitel wiedergeben

---

 Wiedergabe oder Pause

---

 Nächsten Titel bzw. nächstes Kapitel wiedergeben

---

## Funktionen des Bildschirms

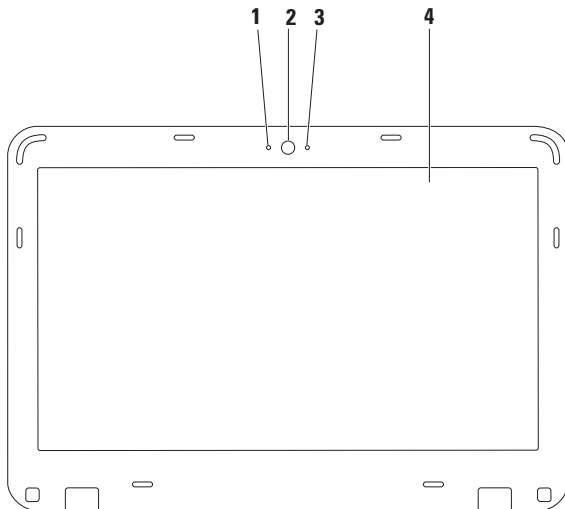

- 
- 1 Digitales Mikrofon** — Liefert hohe Tonqualität für Videokonferenzen und Sprachaufnahmen.
  - 2 Kamera** — Integrierte Kamera für Videoaufnahmen, Videokonferenzen und Online-Chats.
  - 3 Kameraaktivitätsanzeige** — Zeigt an, ob die Kamera ein- oder ausgeschaltet ist.
  - 4 Bildschirm** — Weitere Informationen über den Bildschirm finden Sie im *Dell-Technologiehandbuch* auf Ihrer Festplatte oder unter **[support.dell.com/manuals](http://support.dell.com/manuals)**.
-

## Entfernen und Ersetzen des Akkus

 **WARNUNG:** Bevor Sie gemäß den in diesem Abschnitt beschriebenen Anweisungen verfahren, lesen Sie zunächst die Sicherheitshinweise in der entsprechenden Dokumentation im Lieferumfang Ihres Computers.

 **WARNUNG:** Bei Verwendung eines ungeeigneten Akkus besteht Brand- oder Explosionsgefahr. Sie sollten in diesem Computer ausschließlich Akkus von Dell verwenden. Setzen Sie keine Akkus von anderen Computern ein.

 **WARNUNG:** Fahren Sie vor dem Entfernen des Akkus den Computer herunter und ziehen Sie externe Kabel (einschließlich Netzadapter) ab.

So entfernen Sie die Batterie:

1. Schalten Sie den Computer aus und drehen Sie ihn um.
2. Schieben Sie die Akkuverriegelungstaste und Akkufreigabevorrichtung auf die Position zum Entriegeln.
3. Ziehen Sie den Akku aus dem Akkufach heraus.

So setzen Sie den Akku wieder ein:

1. Schieben Sie den Akku in das Akkufach hinein, bis er einrastet.
2. Schieben Sie die Akkuverriegelungstaste in die Position zum Verriegeln.

- 1 Akkuentriegelungsriegel
- 2 Akku
- 3 Akkuverriegelungsriegel

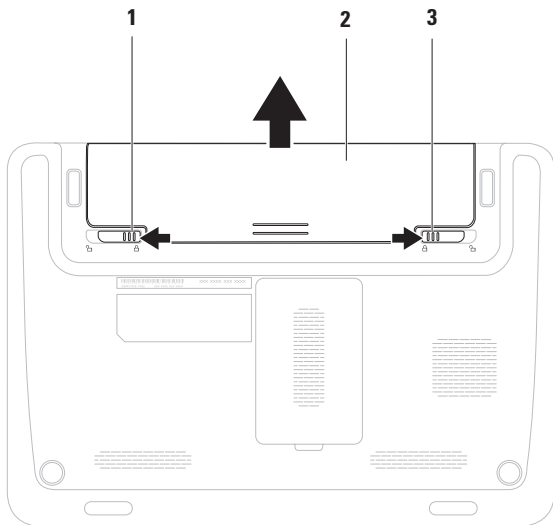

## Softwaremerkmale

 **ANMERKUNG:** Weitere Informationen zu den in diesem Abschnitt beschriebenen Funktionen finden Sie im *Dell-Technologiehandbuch* auf Ihrer Festplatte oder unter [support.dell.com/manuals](http://support.dell.com/manuals).

### Produktivität und Kommunikation

Sie können Ihren Computer u. a. dazu verwenden, Präsentationen, Broschüren, Glückwunschkarten, Handzettel und Tabellen zu erstellen. Sie können außerdem digitale Fotos und Bilder bearbeiten und anzeigen. Ihrer Bestellung können Sie entnehmen, welche Software auf Ihrem Computer installiert ist.

Nachdem Sie eine Verbindung mit dem Internet hergestellt haben, können Sie auf Websites zugreifen, ein E-Mail-Konto einrichten und Dateien hoch- und herunterladen.

### Unterhaltung und Multimedia

 **ANMERKUNG:** Ihr Computer ist nicht mit einem integrierten optischen Laufwerk ausgestattet. Verwenden Sie ein externes optisches Laufwerk oder ein externes Speichergerät für die Verfahren, bei denen Discs verwendet werden.

Sie können mithilfe Ihres Computers Videos anschauen, Spiele spielen, eigene CDs/DVDs erstellen sowie Musik und Sendungen von Internet-Radiosendern hören.

Sie können Bilder und Videodateien von tragbaren Geräten wie Digitalkameras und Mobiltelefonen herunterladen und kopieren. Optionale Softwareanwendungen ermöglichen Ihnen die Erstellung von Audio- und Videodateien, die Sie anschließend auf Datenträger aufzeichnen, auf tragbaren Geräten wie MP3-Playern und Handheld-Unterhaltungsgeräten speichern oder direkt auf angeschlossenen Fernsehern, Projektoren und Heimkino-Anlagen abspielen und anzeigen können.



## Dell Dock

Das Dell Dock besteht aus einer Gruppe von Symbolen, die leichten Zugriff auf häufig verwendete Anwendungen, Dateien und Ordner bieten. Sie können das Dock individuell anpassen, indem Sie:

- Symbole hinzufügen oder entfernen
- Farbe und Speicherort des Docks ändern
- Verwandte Symbole in Kategorien gruppieren
- Das Verhalten der Symbole ändern



### Hinzufügen von Kategorien

1. Klicken Sie mit der rechten Maustaste auf das Dock und anschließend auf **Kategorie**→ **hinzufügen**.  
Das Fenster **Kategorie hinzufügen/ bearbeiten** wird angezeigt.
2. Geben Sie in das Feld **Title** (Titel) einen Titel für die Kategorie ein.
3. Wählen Sie aus dem Feld **Select an image** (Bild auswählen) ein Symbol für die Kategorie aus.
4. Klicken Sie auf **Save** (Speichern).

### Hinzufügen von Symbolen

Ziehen Sie das gewünschte Symbol per Drag & Drop auf das Dock oder in eine Kategorie.

### Entfernen von Kategorien oder Symbolen

1. Klicken Sie mit der rechten Maustaste auf die Kategorie oder das Symbol auf dem Dock und klicken Sie dann auf **Delete shortcut** (Verknüpfung löschen) oder auf **Delete category** (Kategorie löschen).
2. Folgen Sie den Anweisungen auf dem Bildschirm.

### Individuelles Anpassen des Docks

1. Klicken Sie mit der rechten Maustaste auf das Dock und klicken Sie dann auf **Advanced Setting...** (Erweiterte Einstellungen).
2. Wählen Sie die gewünschte Option aus, um das Dock anzupassen.

## Dell DataSafe Online Backup

 **ANMERKUNG:**Dell DataSafe Online steht möglicherweise nicht in allen Regionen zur Verfügung.

 **ANMERKUNG:**Für hohe Upload- und Downloadgeschwindigkeiten wird eine Breitbandverbindung empfohlen.

Dell DataSafe Online ist ein automatischer Sicherungs- und Wiederherstellungsdienst, der Ihre Daten und andere wichtige Dateien gegen schwerwiegende Zwischenfälle, beispielweise Diebstahl, Feuer und Naturkatastrophen, schützt. Sie können auf den Dienst über ein passwortgeschütztes- Konto zugreifen.

Weitere Informationen finden Sie unter [delldatasafe.com](http://delldatasafe.com).

So können Sie Sicherungen zeitlich einplanen:

1. Doppelklicken Sie in der Taskleiste auf das Symbol  für Dell DataSafe Local.
2. Folgen Sie den Anweisungen auf dem Bildschirm.

# Beheben von Störungen

In diesem Abschnitt finden Sie Informationen zur Fehlerbehebung für Ihren Computer. Wenn sich das Problem mithilfe der folgenden Richtlinien nicht lösen lässt, finden Sie weitere Informationen im Abschnitt „Verwenden von Support-Hilfsmitteln“ auf Seite 51 oder im Abschnitt „Kontaktaufnahme mit Dell“ auf Seite 79.



**WARNUNG:** Die Computerabdeckung sollte nur von geschulten Kundendienstmitarbeitern entfernt werden. Weitere Serviceanweisungen finden Sie im *Service-Handbuch* unter [support.dell.com/manuals](http://support.dell.com/manuals).

## Signaltoncodes

Während des Startvorgangs gibt der Computer möglicherweise eine Reihe von Signaltönen aus, wenn Fehler oder Probleme vorliegen. Anhand dieser Reihe von Signaltönen, die auch als Signaltoncodes bezeichnet werden, lässt sich ein Problem identifizieren. Notieren Sie sich den Signaltoncode und setzen Sie sich mit Dell in Verbindung (siehe „Kontaktaufnahme mit Dell“ auf Seite 79).



**ANMERKUNG:** Informationen zum Austausch von Teilen finden Sie im *Service-Handbuch* unter [support.dell.com/manuals](http://support.dell.com/manuals).

Anzahl Signaltöne	Mögliches Problem
Eins	Möglicher Fehler der Hauptplatine — BIOS ROM checksum failure (ROM-BIOS-Prüfsummenfehler)
Zwei	Kein RAM erkannt <b>ANMERKUNG:</b> Wenn das Speichermodul installiert oder ersetzt worden ist, stellen Sie sicher, dass es einwandfrei eingesetzt wurde.
Drei	Möglicherweise Fehler in der Hauptplatine — Chipsatzfehler
Vier	RAM-Lese-/Schreibfehler
Fünf	Fehler der Echtzeituhr
Sechs	Videokarten- oder Chipfehler
Sieben	Prozessorfehler
Acht	Bildschirmfehler

## Netzwerkprobleme

### Wireless-Verbindungen

#### Die Wireless-Netzwerkverbindung wurde unterbrochen —

Der Wireless-Router ist offline oder die Wireless-Verbindung wurde auf dem Computer deaktiviert.

- Überprüfen Sie den Wireless-Router, um sicherzustellen, dass er eingeschaltet und mit Ihrer Datenquelle (Kabelmodem oder Netzwerk-Hub) verbunden ist.
- Stellen Sie sicher, dass Wireless auf Ihrem Computer aktiviert ist (siehe „Aktivieren oder Deaktivieren von Wireless“ auf Seite 14).
- Stellen Sie erneut eine Verbindung zum Wireless-Router her (siehe „Einrichten einer Wireless-Internetverbindung“ auf Seite 17).
- Störungsquellen können die Wireless-LAN-Verbindung blockieren oder unterbrechen. Versuchen Sie Ihren Computer näher an den Wireless-Router heranzustellen.

### Kabelverbindungen

**Wenn die Netzwerkverbindung unterbrochen wurde** — Das Kabel ist lose oder beschädigt.

- Überprüfen Sie das Kabel, um sicherzustellen, dass es angeschlossen und nicht beschädigt ist.
- Mit der Verbindungsintegritätsanzeige auf dem integrierten Netzwerkanschluss können Sie überprüfen, ob die Verbindung funktioniert. Die Anzeige liefert außerdem Informationen zum Status.
  - Grün — Es besteht eine funktionierende Verbindung zwischen einem 10-MBit/s-Netzwerk und dem Computer.
  - Gelb — Es besteht eine funktionierende Verbindung zwischen einem 100-MBit/s-Netzwerk und dem Computer.
  - Keine Anzeige — Es wurde keine physische Verbindung zum Netzwerk festgestellt. Um weitere Hilfestellungen zu erhalten, wenden Sie sich an Ihren Netzwerkadministrator oder Internetdienstanbieter.



#### **ANMERKUNG:** Die

Verbindungsintegritätsanzeige auf dem Netzwerkanschluss gilt nur für die kabelgebundene Verbindung. Die Verbindungsintegritätsanzeige liefert keine Informationen zum Status von Wireless-Verbindungen.

## Probleme mit der Stromversorgung

**Die Strom-/Akkustatusanzeige leuchtet oder blinkt nicht** — Der Computer ist ausgeschaltet oder wird nicht mit Strom versorgt.

- Drücken Sie den Betriebsschalter. Der Computer kehrt zum Normalzustand zurück, wenn er ausgeschaltet ist oder sich im Ruhezustand befindet.
- Ziehen Sie das Netzteil vom Netzanschluss des Computers und der Steckdose ab und schließen Sie es wieder an.
- Wenn der Netzadapter an eine Steckerleiste angeschlossen ist, vergewissern Sie sich, dass die Steckerleiste an eine Steckdose angeschlossen und eingeschaltet ist.

- Entfernen Sie vorübergehend Überspannungsschutz-Zwischenstecker, Steckerleisten und Verlängerungskabel, um festzustellen, ob sich der Computer ordnungsgemäß einschalten lässt.
- Stellen Sie sicher, dass die Steckdose Strom liefert, indem Sie probeweise ein anderes Gerät, beispielsweise eine Lampe, anschließen.
- Überprüfen Sie die Verbindungen des Netzadapters. Wenn der Netzadapter über eine Anzeigeleuchte verfügt, stellen Sie sicher, dass diese leuchtet.

**Die Betriebs-/Akkuanzeigeleuchte leuchtet stetig weiß oder blinkt weiß und der Computer reagiert nicht** — Der Computer ist entweder ausgeschaltet, befindet sich im Standby-Modus oder der Bildschirm reagiert möglicherweise nicht.

## Beheben von Störungen

- Drücken Sie eine Taste auf der Tastatur, bewegen Sie die angeschlossene Maus oder einen Finger auf dem Touchpad oder drücken Sie den Betriebsschalter, um den Normalbetrieb wieder aufzunehmen.
- Wenn die Anzeige nicht reagiert, drücken Sie den Betriebsschalter, bis sich der Computer ausschaltet, und starten Sie den Computer anschließend erneut.
- Wenn das Problem weiterhin besteht, setzen Sie sich mit Dell in Verbindung (siehe „Kontaktaufnahme mit Dell“ auf Seite 79).

**Es treten Störungen auf, die den Empfang Ihres Computers behindern** — Ein unerwünschtes Signal erzeugt Störungen, indem es andere Signale unterbricht oder blockiert. Mögliche Ursachen von Störungen:

- Netz-, Tastatur- und Mausverlängerungskabel.
- Zu viele Geräte an einer Steckerleiste
- Mehrere Steckerleisten sind mit der gleichen Steckdose verbunden



## Probleme mit dem Speicher

### Wenn eine Meldung über unzureichenden Arbeitsspeicher angezeigt wird —

- Speichern und schließen Sie alle geöffneten Dateien und beenden Sie alle geöffneten Programme, in denen Sie nicht arbeiten. Prüfen Sie, ob das Problem dadurch gelöst wurde.
- Weitere Informationen über die Speicher-Mindestanforderungen finden Sie in der Software-Dokumentation. Installieren Sie gegebenenfalls zusätzlichen Speicher (siehe *Service-Handbuch* unter **support.dell.com/manuals**).
- Setzen Sie das Speichermodul bzw. die Speichermodule erneut in den Steckplatz bzw. die Steckplätze ein (Anweisungen befinden sich im *Service-Handbuch* unter **support.dell.com/manuals**).

- Wenn das Problem weiterhin besteht, setzen Sie sich mit Dell in Verbindung (siehe „Kontaktaufnahme mit Dell“ auf Seite 79).

### Wenn andere Probleme mit dem Speicher auftreten:

- Führen Sie Dell Diagnostics aus (siehe „Dell Diagnostics“ auf Seite 56).
- Wenn das Problem weiterhin besteht, setzen Sie sich mit Dell in Verbindung (siehe „Kontaktaufnahme mit Dell“ auf Seite 79).

# Probleme mit Absturz und Software

### **Der Computer kann nicht gestartet werden** —

Stellen Sie sicher, dass der Netzadapter ordnungsgemäß mit dem Computer und der Steckdose verbunden ist.

### **Wenn ein Programm nicht mehr reagiert** —

Beenden Sie das Programm:

1. Drücken Sie gleichzeitig die Tastenkombination <Strg>, Umschalttaste, <Esc>.
2. Klicken Sie auf **Anwendungen**.
3. Klicken Sie auf das Programm, das nicht mehr reagiert.
4. Klicken Sie auf **Task beenden**.

### **Ein Programm stürzt wiederholt ab** —

Sehen Sie in der Softwaredokumentation nach. Deinstallieren Sie gegebenenfalls das Programm und installieren Sie es neu.

 **ANMERKUNG:** Installationsanweisungen für Software finden Sie im Allgemeinen in der jeweiligen Dokumentation oder auf einer mitgelieferten CD.

### **Wenn der Computer nicht mehr reagiert oder ein vollständig blauer Bildschirm angezeigt wird:**

 **VORSICHT:** Es können Daten verloren gehen, wenn das Betriebssystem nicht heruntergefahren werden kann.

Wenn der Computer nicht mehr reagiert und auch nicht durch Drücken einer Taste auf der Tastatur bzw. Bewegen der Maus aktiviert werden kann, halten Sie den Betriebsschalter mindestens acht bis zehn Sekunden lang gedrückt, bis der Computer ausgeschaltet wird. Starten Sie den Computer anschließend neu.

**Ein Programm wurde für eine frühere Betriebssystemversion von Microsoft® Windows® entwickelt —**

Führen Sie den Programmkompatibilitäts-Assistenten aus. Der Programmkompatibilitäts-Assistent konfiguriert ein Programm für eine Umgebung, die einer früheren Windows-Betriebssystemumgebung ähnelt.

So führen Sie den Programmkompatibilitäts-Assistenten aus:

1. Klicken Sie auf **Start**  → **Systemsteuerung** → **Programme** → **Programme ausführen, die für vorherige Versionen von Windows entwickelt wurden.**
2. Klicken Sie auf der Begrüßungsseite auf **Weiter.**
3. Folgen Sie den Anweisungen auf dem Bildschirm.

**Andere Probleme mit der Software:**

- Erstellen Sie unverzüglich eine Sicherungskopie Ihrer Daten.
- Verwenden Sie ein Viren-Erkennungsprogramm, um die Festplatte oder CDs zu überprüfen.
- Speichern und schließen Sie alle geöffneten Dateien oder Programme und fahren Sie den Computer über das Menü **Start**  herunter.
- Sehen Sie in der Softwaredokumentation nach oder holen Sie vom Softwarehersteller Informationen zur Problembehandlung ein:
  - Stellen Sie sicher, dass das Programm mit dem auf dem Computer installierten Betriebssystem kompatibel ist.
  - Stellen Sie sicher, dass der Computer die Hardware-Mindestanforderungen erfüllt, um die Software auszuführen. Informationen dazu finden Sie in der Software-Dokumentation.

## Beheben von Störungen

- Stellen Sie sicher, dass das Programm ordnungsgemäß installiert und konfiguriert wurde.
- Stellen Sie sicher, dass kein Konflikt zwischen Gerätetreibern und dem Programm vorliegt.
- Wenn notwendig, entfernen Sie das Programm und installieren es neu.

# Verwenden von Support-Hilfsmitteln

## Dell Support Center

Im **Dell Support Center** finden Sie die Service-, Support- und systemspezifischen Informationen, die Sie benötigen.

Um die Anwendung aufzurufen, klicken Sie auf das Symbol  in der Taskleiste.

Die Startseite des **Dell Support Center** zeigt die Modellnummer Ihres Computers, die Service-Tag-Nummer, den Express-Servicecode und die Kontaktinformationen an.

Auf der Startseite finden Sie außerdem Verknüpfungen zu den folgenden Bereichen:



**Selbsthilfe** (Beheben von Störungen, Sicherheit, Systemleistung, Netzwerk/ Internet, Sichern/ Wiederherstellen und Betriebssystem Windows 7)



**Warnungen** (Warnmeldungen des technischen Supports, die für Ihren Computer relevant sind)



**Unterstützung von Dell** (Technischer Support mit DellConnect™, Kundendienst, Schulungen und Lernprogramme, direkte Anleitung mit Solution Station™ und Online-Überprüfung mit PC CheckUp)



**Wissenswertes über Ihr System** (Systemdokumentation, Garantieinformationen, Systeminformationen, Upgrades und Zubehör)

Weitere Informationen über das **Dell Support Center** und die verfügbaren Support-Hilfsmittel finden Sie durch Klicken auf die Registerkarte **Services** unter [support.dell.com](http://support.dell.com).

### My Dell Downloads

 **ANMERKUNG:** My Dell Downloads steht möglicherweise nicht in allen Regionen zur Verfügung.

Manche Software, die auf dem neuen Computer vorinstalliert ist, wird ohne Backup-CD oder -DVD geliefert. Diese Software ist unter My Dell Downloads verfügbar. Auf dieser Website können Sie Software für die Neuinstallation herunterladen oder Ihre eigenen Sicherungsmedien erstellen.

So registrieren Sie sich für My Dell Downloads und verwenden die Website:

1. Navigieren Sie zu **[downloadstore.dell.com/media](http://downloadstore.dell.com/media)**.
2. Befolgen Sie die Anweisungen auf dem Bildschirm, um sich zu registrieren und die Software herunterzuladen.
3. Installieren Sie Sicherungsmedien der Software erneut oder erstellen Sie die Medien zur zukünftigen Benutzung.

### Systemmeldungen

Wenn der Computer ein Problem oder einen Fehler feststellt, zeigt er ggf. eine Systemmeldung an, die Ihnen dabei hilft, die Ursache des Problems und die zu seiner Behebung erforderlichen Maßnahmen zu bestimmen.

 **ANMERKUNG:** Wenn die angezeigte Meldung in den folgenden Beispielen nicht aufgeführt ist, lesen Sie in der Dokumentation zum Betriebssystem oder Programm nach, das bei Anzeige der Meldung ausgeführt wurde. Weitere Hilfestellungen finden Sie im *Dell-Technologiehandbuch* auf Ihrer Festplatte, unter **[support.dell.com/manuals](http://support.dell.com/manuals)** oder unter „Kontaktaufnahme mit Dell“ auf Seite 79.

**Alert! Previous attempts at booting this system have failed at checkpoint [nnnn]. For help in resolving this problem, please note this checkpoint and contact Dell Technical Support** (Hilfe zu diesem Problem finden Sie beim technischen Support von Dell. Notieren Sie dazu diesen Prüfpunkt.) — Der Computer konnte die Startroutine dreimal in Folge wegen des gleichen Fehlers nicht durchführen. Um weitere Hilfestellungen zu erhalten, wenden Sie sich an Dell (siehe „Kontaktaufnahme mit Dell“ auf Seite 79).

**CMOS checksum error (CMOS-Prüfsummenfehler)** — Möglicher Fehler der Systemplatine oder geringe Ladung der Echtzeituhr-Batterie. Ersetzen Sie den Akku (siehe *Service-Handbuch* unter **support.dell.com/manuals**). Um weitere Hilfestellungen zu erhalten, wenden Sie sich an Dell (siehe „Kontaktaufnahme mit Dell“ auf Seite 79).

**Hard-disk drive failure (Festplattenlaufwerkfehler)** — Möglicher Festplattenlaufwerkfehler beim POST. Um weitere Hilfestellungen zu erhalten, wenden Sie sich an Dell (siehe „Kontaktaufnahme mit Dell“ auf Seite 79).

**Hard-disk drive read failure (Fehler beim Lesen des Festplattenlaufwerks)** — Möglicher Festplattenfehler beim HDD-Starttest. Um weitere Hilfestellungen zu erhalten, wenden Sie sich an Dell (siehe „Kontaktaufnahme mit Dell“ auf Seite 79).

**CPU fan failure (Ausfall des CPU-Lüfters)** — Der Prozessorlüfter ist ausgefallen. Ersetzen Sie den CPU-Lüfter (siehe *Service-Handbuch* unter **support.dell.com/manuals**).

**Keyboard failure (Tastaturfehler)** — Tastaturfehler oder loses Tastaturkabel.

So ersetzen Sie die Tastatur (siehe *Service-Handbuch* unter **support.dell.com/manuals**).

## Verwenden von Support-Hilfsmitteln

**No boot device available** (Kein Startgerät verfügbar) — Auf der Festplatte ist keine startfähige Partition vorhanden, das Festplattenkabel ist nicht richtig angeschlossen oder es ist kein startfähiges Gerät vorhanden.

- Ist das Festplattenlaufwerk als Startgerät festgelegt, stellen Sie sicher, dass die Kabel richtig angeschlossen sind und das Laufwerk installiert und als Startlaufwerk partitioniert ist.
- Rufen Sie das System-Setup auf und prüfen Sie, ob die Angaben zur Startsequenz stimmen (siehe *Dell-Technologiehandbuch* auf Ihrer Festplatte oder unter [support.dell.com/manuals](http://support.dell.com/manuals)).

**No timer tick interrupt (Keine Prozessorunterbrechung bei Zeitgebersignal)** — Möglicherweise ist ein Chip auf der Systemplatine oder die Systemplatine selbst fehlerhaft. Um weitere Hilfestellungen zu erhalten, wenden Sie sich an Dell (siehe „Kontaktaufnahme mit Dell“ auf Seite 79).

**USB over current error (USB-Überstromfehler)** — Trennen Sie das USB-Gerät vom Computer. Das USB-Gerät benötigt zum einwandfreien Funktionieren mehr Strom. Verwenden Sie eine externe Energiequelle für das USB-Gerät oder, wenn das Gerät über zwei USB-Kabel verfügt, schließen Sie beide an.



**CAUTION - Hard Drive SELF MONITORING SYSTEM** has reported that a parameter has exceeded its normal operating range. Dell recommends that you back up your data regularly. A parameter out of range may or may not indicate a potential hard drive problem (HINWEIS: Das SELF MONITORING SYSTEM des Festplattenlaufwerks hat gemeldet, dass ein Parameter den Wertebereich für den normalen Betrieb überschritten hat. Dell empfiehlt, dass Sie Ihre Daten regelmäßig sichern. Ein Parameterwert außerhalb des normalen Wertebereichs kann auf ein mögliches Problem mit dem Festplattenlaufwerk hinweisen.) — S.M.A.R.T-Fehler, möglicherweise ein Festplattenlaufwerkfehler. Um weitere Hilfestellungen zu erhalten, wenden Sie sich an Dell (siehe „Kontaktaufnahme mit Dell“ auf Seite 79).

## Hardware- Problembehandlung

Wenn ein Gerät während des Betriebssystem-Setups nicht erkannt wird oder zwar erkannt, aber nicht korrekt konfiguriert wird, können Sie die Inkompatibilität mit der **Hardware-Problembehandlung** beheben.

So starten Sie den Ratgeber bei Hardwarekonflikten:

1. Klicken Sie auf **Start**  → **Hilfe und Support**.
2. Geben Sie **Hardware-Ratgeber** in das Suchfeld ein und drücken Sie die Eingabetaste, um mit der Suche zu beginnen.
3. Wählen Sie in der Liste der Suchergebnisse die Option aus, die das Problem am besten beschreibt, und fahren Sie mit den übrigen Schritten zur Behebung von Störungen fort.

### Dell Diagnostics

Wenn Probleme mit dem Computer auftreten, führen Sie die unter „Probleme mit Absturz und Software“ auf Seite 47 aufgeführten Überprüfungen durch und führen Sie Dell Diagnostics aus, bevor Sie sich zwecks technischer Unterstützung an Dell wenden.

 **ANMERKUNG:** Dell Diagnostics kann nur auf Dell-Computern verwendet werden.

 **ANMERKUNG:** Der *Drivers and Utilities*-Datenträger ist möglicherweise nicht im Lieferumfang Ihres Computers enthalten.

Stellen Sie sicher, dass das zu testende Gerät im System-Setup-Programm angezeigt wird und aktiv ist. Drücken Sie <F2> während des POST-Vorgangs (Power On Self Test – Einschaltselbsttest), um zum System-Setup (BIOS) zu gelangen.

Starten Sie Dell Diagnostics entweder von der Festplatte oder vom *Drivers and Utilities*-Datenträger.

### Starten von Dell Diagnostics von der Festplatte

Dell Diagnostics befindet sich auf der Festplatte in einer verborgenen Partition für Dienstprogramme.

 **ANMERKUNG:** Falls Ihr Computer nicht in der Lage ist, ein Monitorbild anzuzeigen, wenden Sie sich an Dell (siehe „Kontaktaufnahme mit Dell“ auf Seite 79).

1. Vergewissern Sie sich, dass der Computer mit einer funktionierenden Steckdose verbunden ist.
2. Schalten Sie den Computer ein oder führen Sie einen Neustart durch.
3. Wenn das DELL™-Logo angezeigt wird, drücken Sie sofort <F12>. Wählen Sie **Diagnostics (Diagnose)** aus dem Startmenü und drücken Sie <Eingabe>. Unter Umständen wird die Systemüberprüfung vor dem Start (Pre-boot System Assessment, PSA) auf Ihrem Computer aufgerufen.

 **ANMERKUNG:** Falls Sie zu lange gewartet haben und das Betriebssystem-Logo angezeigt wird, warten Sie weiter, bis der Desktop von Microsoft® Windows® angezeigt wird. Fahren Sie dann den Computer herunter und versuchen Sie es erneut.

 **ANMERKUNG:** Wird eine Systemmeldung mit dem Inhalt angezeigt, dass keine Dienstprogrammpartition ermittelt werden konnte, führen Sie Dell Diagnostics unter Verwendung des *Drivers and Utilities*-Datenträgers aus.

*Wenn der Systemtest vor dem Starten (PSA-Test) aktiviert wird:*

- a. Das PSA beginnt mit dem Testen.
- b. Wenn das PSA erfolgreich abgeschlossen wurde, wird folgende Nachricht angezeigt: "No problems have been found with this system so far. Do you want to run the remaining memory tests? This will take about 30 minutes or more. Do you want to continue? (Recommended)." (In diesem System wurden bisher keine Probleme festgestellt. Soll der verbleibende Speicher überprüft werden? Dies dauert in der Regel 30 Minuten oder länger. Möchten Sie fortfahren? (Empfohlen).

## Verwenden von Support-Hilfsmitteln

- c. Bei Problemen mit dem Speicher drücken Sie die Taste <y>, ansonsten <n>. Die folgende Meldung wird angezeigt:  
"Booting Dell Diagnostics Utility Partition. Press any key to continue." (Starten der Dell Diagnostics-Dienstprogrammpartition. Drücken Sie zum Fortfahren eine beliebige Taste.)
- d. Drücken Sie eine beliebige Taste, um zum Fenster **Choose An Option** (Wählen Sie eine Option aus) zu wechseln.



*Wenn der Systemtest vor dem Starten (PSA-Test) nicht aktiviert wird:*



Drücken Sie eine beliebige Taste, um Dell Diagnostics von der Diagnostics-Dienstprogrammpartition auf der Festplatte zu starten, und rufen Sie das Fenster **Choose An Option (Option auswählen)** auf.

4. Wählen Sie den Test aus, den Sie ausführen möchten.
5. Wenn Probleme während des Tests auftreten, wird auf dem Bildschirm eine Meldung mit dem entsprechenden Fehlercode und einer Problembeschreibung angezeigt. Notieren Sie sich den Fehlercode und die Problembeschreibung und wenden Sie sich an Dell (siehe „Kontaktaufnahme mit Dell“ auf Seite 79).

-  **ANMERKUNG:** Die Service-Tag-Nummer für den Computer befindet sich ganz oben auf jedem Testbildschirm. Bei der Kontaktaufnahme mit Dell hilft Ihnen die Service-Tag-Nummer dabei, Ihren Computer zu identifizieren.
6. Wenn die Tests vollständig ausgeführt wurden, schließen Sie das Testfenster, um zum Fenster **Choose An Option (Option auswählen)** zurückzukehren.
7. Zum Beenden von Dell Diagnostics und zum Neustart des Computers klicken Sie auf **Exit** (Beenden).

## Starten von Dell Diagnostics über den Drivers and Utilities-Datenträger

-  **ANMERKUNG:** Der *Drivers and Utilities*-Datenträger ist möglicherweise nicht im Lieferumfang Ihres Computers enthalten.
-  **ANMERKUNG:** Ihr Computer ist nicht mit einem integrierten optischen Laufwerk ausgestattet. Verwenden Sie ein externes optisches Laufwerk oder ein externes Speichergerät für die Verfahren, bei denen Discs verwendet werden.
1. Legen Sie den *Drivers and Utilities*-Datenträger ein.
  2. Fahren Sie den Computer herunter und starten Sie ihn neu.  
Drücken Sie sofort die Taste <F12>, sobald das DELL-Logo angezeigt wird.
-  **ANMERKUNG:** Falls Sie zu lange gewartet haben und das Betriebssystem-Logo angezeigt wird, warten Sie weiter, bis der Desktop von Microsoft® Windows® angezeigt wird. Fahren Sie dann den Computer herunter und versuchen Sie es erneut.

-  **ANMERKUNG:** Mit den nächsten Schritten wird die Startsequenz nur für einen Startvorgang geändert. Beim nächsten Systemstart wird der Computer entsprechend der im System-Setup-Programm festgelegten Gerätereihenfolge hochgefahren.
3. Wenn die Liste der startfähigen Geräte angezeigt wird, wählen Sie **CD/DVD/CD-RW** und drücken Sie <Eingabe>.
  4. Wählen Sie die Option **Boot from CD-ROM** (Von CD-ROM starten) aus dem angezeigten Menü aus und drücken Sie die Eingabetaste.
  5. Geben Sie 1 ein, um das CD-Menü zu starten, und drücken Sie die Eingabetaste, um fortzufahren.
  6. Wählen Sie **Run the 32 Bit Dell Diagnostics** (32-Bit-Dell Diagnostics ausführen) aus der Nummernliste aus. Falls mehrere Versionen aufgelistet werden, wählen Sie die für den Computer zutreffende Version aus.
  7. Wählen Sie den Test aus, den Sie ausführen möchten.
  8. Wenn Probleme während des Tests auftreten, wird auf dem Bildschirm eine Meldung mit dem entsprechenden Fehlercode und einer Problembeschreibung angezeigt. Notieren Sie sich den Fehlercode und die Problembeschreibung und wenden Sie sich an Dell (siehe „Kontaktaufnahme mit Dell“ auf Seite 79).
-  **ANMERKUNG:** Die Service-Tag-Nummer für den Computer befindet sich ganz oben auf jedem Testbildschirm. Bei der Kontaktaufnahme mit Dell hilft Ihnen die Service-Tag-Nummer dabei, Ihren Computer zu identifizieren.
9. Wenn die Tests vollständig ausgeführt wurden, schließen Sie das Testfenster, um zum Fenster **Choose An Option (Option auswählen)** zurückzukehren.
  10. Klicken Sie zum Beenden von Dell Diagnostics und zum Neustart des Computers auf **Exit** (Beenden).
  11. Entfernen Sie den *Drivers and Utilities*-Datenträger.

# Wiederherstellen des Betriebssystems

Mit den folgenden Optionen können Sie das Betriebssystem auf dem Computer wiederherstellen:

**△ VORSICHT:** Wenn Sie Dell Factory Image Restore oder den Datenträger mit dem *Betriebssystem* verwenden, werden die Datendateien auf dem Computer dauerhaft gelöscht. Sie sollten Ihre Datendateien nach Möglichkeit sichern, bevor Sie diese Option einsetzen.

Option	Verwenden
Systemwiederherstellung	als erste Lösung
Dell DataSafe Local Backup	wenn das Problem nicht mit der Systemwiederherstellung gelöst wird
Systemwiederherstellungsmedium	wenn durch einen Fehler im Betriebssystem die Verwendung der Systemwiederherstellung und von DataSafe Local Backup verhindert wird wenn das Factory Image auf einer neu installierten Festplatte installiert wird
Dell Factory Image Restore	um den Betriebszustand des Computers wiederherzustellen, in dem er sich beim Kauf des Computers befand
<i>Betriebssystem</i> -Datenträger	Wenn nur das Betriebssystem auf dem Computer neuinstalliert werden soll



**✎ ANMERKUNG:** Unter Umständen war der Datenträger mit dem *Betriebssystem* nicht im Lieferumfang des Computers enthalten.

# Systemwiederherstellung

Die Windows-Betriebssysteme stellen eine Funktion zur Systemwiederherstellung bereit, mit der Sie den Computer (ohne Beeinträchtigung Ihrer Datendateien) in einen früheren Betriebszustand zurückversetzen können, wenn Änderungen an der Hardware, Software oder an Systemeinstellungen zu einem unerwünschten Betriebszustand des Computers geführt haben. Sämtliche Änderungen, die durch die Systemwiederherstellung an Ihrem Computer vorgenommen werden, können vollständig rückgängig gemacht werden.

 **VORSICHT: Legen Sie regelmäßig Sicherungskopien von allen Datendateien an. Ihre Datendateien können durch die Systemwiederherstellung nicht überwacht oder wiederhergestellt werden.**

## Starten der Systemwiederherstellung

1. Klicken Sie auf **Start** .
2. Geben Sie im Feld „Suche starten“ das Wort **Systemwiederherstellung** ein, und drücken Sie <Enter>.  
 **ANMERKUNG:** Möglicherweise wird das Fenster **Benutzerkontensteuerung** angezeigt. Wenn Sie über Administratorrechte für den Computer verfügen, klicken Sie auf **Fortsetzen**. Andernfalls bitten Sie Ihren Administrator, die gewünschte Aktion fortzusetzen.
3. Klicken Sie auf **Weiter** und folgen Sie den Anweisungen auf dem Bildschirm.

Falls das Problem durch die Systemwiederherstellung nicht behoben wurde, können Sie die letzte Systemwiederherstellung rückgängig machen.



## Zurücksetzen der letzten Systemwiederherstellung

 **ANMERKUNG:** Speichern und schließen Sie alle geöffneten Dateien und beenden Sie alle geöffneten Programme, bevor Sie die letzte Systemwiederherstellung rückgängig machen. Ändern, öffnen oder löschen Sie keine Dateien oder Programme, bis die Systemwiederherstellung vollständig abgeschlossen ist.

1. Klicken Sie auf **Start** .
2. Geben Sie im Feld „Suche starten“ das Wort `Systemwiederherstellung` ein, und drücken Sie <Enter>.
3. Klicken Sie auf **Letzte Wiederherstellung rückgängig machen**, klicken Sie auf **Weiter** und befolgen Sie die Anweisungen auf dem Bildschirm.

## Dell DataSafe Local Backup

 **VORSICHT:** Mit Dell DataSafe Local Backup werden alle Programme oder Treiber entfernt, die nach dem Kauf des Computers installiert wurden. Erstellen Sie Datenträger mit Sicherungskopien der Anwendungen, die Sie auf dem Computer installieren müssen, bevor Sie Dell DataSafe Local Backup verwenden. Verwenden Sie Dell DataSafe Local Backup nur dann, wenn das Problem mit dem Betriebssystem nicht über die Systemwiederherstellung behoben werden konnte.

 **VORSICHT:** Dell Datasafe Local Backup ist zwar darauf ausgelegt, die Datendateien auf dem Computer beizubehalten, jedoch empfehlen wir, dass Sie vor der Verwendung von Dell DataSafe LocalBackup Sicherungskopien der Datendateien erstellen.

## Wiederherstellen des Betriebssystems

 **ANMERKUNG:** Dell DataSafe Local Backup steht möglicherweise nicht in allen Regionen zur Verfügung.

 **ANMERKUNG:** Wenn Dell DataSafe Local Backup auf dem Computer nicht verfügbar ist, verwenden Sie Dell Factory Image Restore (siehe „Dell Factory Image Restore“ auf Seite 67), um das Betriebssystem wiederherzustellen.

Dell DataSafe Local Backup ermöglicht es Ihnen, das Festplattenlaufwerk in den Betriebszustand zurückzusetzen, in dem es sich bei der Lieferung des Computers befand, ohne dass dabei die Datendateien gelöscht werden.

Dell DataSafe Local Backup ermöglicht Ihnen Folgendes:

- Sicherung und Wiederherstellung des Computers in einem früheren Betriebszustand
- Erstellen von Systemwiederherstellungsmedien

## Dell DataSafe Local Backup Basic

So stellen Sie das Factory Image wieder her und behalten die Datendateien bei:

1. Schalten Sie den Computer aus.
2. Trennen Sie alle Geräte (USB-Laufwerk, Drucker usw.), die am Computer angeschlossen sind, und entfernen Sie die zuletzt eingebaute interne Hardware.
3. Schalten Sie den Computer ein.

 **ANMERKUNG:** Ziehen Sie den Netzadapter nicht ab.

4. Wenn das DELL™-Logo angezeigt wird, drücken Sie mehrmals auf <F8>, um das Fenster **Erweiterte Startoptionen** zu öffnen.

 **ANMERKUNG:** Falls Sie zu lange gewartet haben und das Betriebssystem-Logo angezeigt wird, warten Sie weiter, bis der Desktop von Microsoft® Windows® angezeigt wird. Fahren Sie dann den Computer herunter und versuchen Sie es erneut.

5. Wählen Sie **Computer reparieren** aus.

6. Wählen Sie **Dell Factory Image Recovery and DataSafe Options** (Dell Factory Image Recovery und DataSafe-Optionen) aus und befolgen Sie die Anweisungen auf dem Bildschirm.

 **ANMERKUNG:** Der Wiederherstellungsprozess kann je nach Umfang der wiederherzustellenden Daten eine Stunde oder länger in Anspruch nehmen.

 **ANMERKUNG:** Weitere Informationen finden Sie im Knowledge Base-Artikel 353560 unter **support.dell.com**.

## Upgrade auf Dell DataSafe Local Backup Professional

 **ANMERKUNG:** Dell DataSafe Local Backup Professional ist u. U. auf dem Computer installiert, wenn Sie es zum Kaufzeitpunkt bestellt haben.

Dell DataSafe Local Backup Professional bietet Ihnen zusätzliche Funktionen für die folgenden Vorgänge:

- Sicherung und Wiederherstellung des Computers auf Grundlage der Dateitypen
- Sicherung von Dateien auf einem lokalen Speichergerät
- Planen automatischer Sicherungen

So führen Sie einen auf Upgrade auf Dell DataSafe Local Backup Professional aus:

1. Doppelklicken Sie in der Taskleiste auf das Symbol  für Dell DataSafe Local Backup.
2. Klicken Sie auf **UPGRADE NOW!** (Jetzt aktualisieren).
3. Folgen Sie den Anweisungen auf dem Bildschirm, um das Upgrade abzuschließen.

## Systemwiederherstellungsmedium

 **VORSICHT: Das Systemwiederherstellungsmedium ist zwar darauf ausgelegt, die Datendateien auf dem Computer beizubehalten, jedoch empfehlen wir, dass Sie vor der Verwendung des Systemwiederherstellungsmediums Sicherungskopien der Datendateien erstellen.**

Das Systemwiederherstellungsmedium, das mit Dell DataSafe Local Backup erstellt wurde, ermöglicht es Ihnen, das Festplattenlaufwerk in den Betriebszustand zurückzusetzen, in dem es sich bei der Lieferung des Computers befand, ohne dass dabei die Datendateien gelöscht werden.

Verwenden Sie das Systemwiederherstellungsmedium in folgenden Fällen:

- Fehler im Betriebssystem, in deren Folge die auf dem Computer installierten Wiederherstellungsoptionen nicht verwendet werden können.
- Festplattenfehler, in deren Folge Daten nicht wiederhergestellt werden können.

So stellen Sie das Factory Image des Computers mithilfe des Systemwiederherstellungsmediums wieder her:

1. Legen Sie den Systemwiederherstellungs-Datenträger oder den USB-Stick ein und starten Sie den Computer erneut.
  2. Wenn das DELL™-Logo angezeigt wird, drücken Sie sofort <F12>.
-  **ANMERKUNG:** Falls Sie zu lange gewartet haben und das Betriebssystem-Logo angezeigt wird, warten Sie weiter, bis der Desktop von Microsoft® Windows® angezeigt wird. Fahren Sie dann den Computer herunter und versuchen Sie es erneut.
3. Wählen Sie in der Liste das entsprechende Startgerät aus und drücken Sie die <Eingabetaste>.
  4. Folgen Sie den Anweisungen auf dem Bildschirm, um den Wiederherstellungsprozess abzuschließen.

## Dell Factory Image Restore

 **VORSICHT:** Mit Dell Factory Image Restore werden alle Daten auf der Festplatte endgültig gelöscht und alle Anwendungen und Treiber entfernt, die nach Erhalt des Computers installiert wurden. Sie sollten Ihre Daten nach Möglichkeit sichern, bevor Sie Dell Factory Image Restore einsetzen. Verwenden Sie Dell Factory Image Restore nur dann, wenn das auftretende Problem mit dem Betriebssystem nicht über die Systemwiederherstellung behoben werden konnte.

 **ANMERKUNG:** Dell Factory Image Restore ist in bestimmten Regionen oder auf bestimmten Computern möglicherweise nicht verfügbar.

 **ANMERKUNG:** Wenn Dell Factory Image Restore auf dem Computer nicht verfügbar ist, verwenden Sie Dell DataSafe Local Backup (siehe „Dell DataSafe Local Backup“ auf Seite 63), um das Betriebssystem wiederherzustellen.



Verwenden Sie Dell Factory Image Restore nur als die letzte Methode, um Ihr Betriebssystem wiederherzustellen. Mit dieser Option wird das Festplattenlaufwerk in den Original-Betriebszustand zurückgesetzt. Alle Programme oder Dateien, die seit der Auslieferung des Computers hinzugefügt wurden (auch die Datendateien), werden unwiderruflich von der Festplatte gelöscht. Datendateien sind beispielsweise Dokumente, Tabellenkalkulationen, E-Mail-Nachrichten, digitale Fotos, Musikdateien usw. Sichern Sie möglichst alle Dateien, bevor Sie Factory Image Restore anwenden.

## Starten von Dell Factory Image Restore

1. Schalten Sie den Computer ein.
2. Wenn das DELL™-Logo angezeigt wird, drücken Sie mehrmals auf <F8>, um das Fenster **Erweiterte Startoptionen** zu öffnen.

 **ANMERKUNG:** Falls Sie zu lange gewartet haben und das Betriebssystem-Logo angezeigt wird, warten Sie weiter, bis der Desktop von Microsoft® Windows® angezeigt wird. Fahren Sie dann den Computer herunter und versuchen Sie es erneut.

3. Wählen **Computer reparieren** aus. Das Fenster **Systemwiederherstellungsoptionen** wird angezeigt.
4. Wählen Sie ein Tastaturlayout aus und klicken Sie auf **Weiter**.

5. Melden Sie sich als lokaler Benutzer an, um die Wiederherstellungsoptionen zu öffnen. Geben Sie zum Öffnen der Eingabeaufforderung `administrator` in das Feld für den **Benutzernamen** ein und klicken Sie anschließend auf **OK**.
6. Klicken Sie auf **Dell Factory Image Restore**. Der Begrüßungsbildschirm von **Dell Factory Image Restore** wird angezeigt.
  -  **ANMERKUNG:** Je nach Konfiguration müssen Sie eventuell zunächst **Dell Factory Tools** und anschließend **Dell Factory Image Restore** auswählen.
7. Klicken Sie auf **Next** (Weiter). Das Dialogfeld **Confirm Data Deletion** (Löschen der Daten bestätigen) wird geöffnet.
  -  **ANMERKUNG:** Wenn Sie nicht mit Dell Factory Image Restore fortfahren möchten, klicken Sie auf **Abbrechen**.
8. Aktivieren Sie das Kontrollkästchen, um zu bestätigen, dass Sie mit der Neuformatierung der Festplatte fortfahren und die Systemsoftware auf die Werkseinstellungen zurücksetzen möchten. Klicken Sie anschließend auf **Weiter**.

Der Wiederherstellungsvorgang beginnt und kann fünf Minuten oder länger dauern. Nachdem das Betriebssystem und die werkseitig installierten Anwendungsprogramme auf den Zustand bei Auslieferung zurückgesetzt wurden, wird eine entsprechende Meldung angezeigt.
9. Klicken Sie auf **Fertig stellen**, um den Computer neu zu starten.

# Wie Sie Hilfe bekommen

Wenn auf dem Computer eine Störung auftritt, führen Sie folgende Schritte durch, um das Problem zu diagnostizieren und zu beheben:

1. Suchen Sie im Abschnitt „Störungen beheben“ auf Seite 42 nach Informationen und Vorgehensweisen, die sich auf Ihr Computer-Problem beziehen.
2. Weitere Informationen zum Beheben von Störungen finden Sie im *Dell-Technologiehandbuch* auf Ihrer Festplatte oder unter **support.dell.com/manuals**.
3. Unter „Dell Diagnostics“ auf Seite 56 finden Sie Anleitungen zum Ausführen des Programms Dell Diagnostics.
4. Füllen Sie die „Diagnose-Checkliste“ auf Seite 78 aus.
5. Falls Sie Fragen zu Installation und Fehlerbehebung haben, nutzen Sie die umfangreichen Onlinedienste auf der Support-Website von Dell unter **support.dell.com**. Eine weiterführende Liste der Online-Support-Dienste von Dell finden Sie unter „Online-Dienste“ auf Seite 73.
6. Falls das Problem durch die vorangehenden Schritte nicht behoben werden konnte, suchen Sie im Abschnitt „Vor Ihrem Anruf“ auf Seite 77 nach weiteren Informationen.



 **ANMERKUNG:** Rufen Sie den Dell Support von einem Telefon in der Nähe des Computers an, damit Sie der Support-Mitarbeiter bei den erforderlichen Schritten unterstützen kann.

 **ANMERKUNG:** Das Express-Servicecode-System von Dell ist möglicherweise nicht in allen Ländern verfügbar.

Geben Sie nach Aufforderung des automatischen Telefonsystems von Dell den Express-Servicecode ein, damit Sie direkt mit dem zuständigen Support-Mitarbeiter verbunden werden können. Wenn Sie über keinen Express-Servicecode verfügen, öffnen Sie das Verzeichnis **Dell-Zubehör**, doppelklicken Sie auf das Symbol **Express-Servicecode** und befolgen Sie die weiteren Anweisungen.

 **ANMERKUNG:** Einige der Dienste sind eventuell nicht in allen Ländern verfügbar. Informationen zur lokalen Verfügbarkeit erhalten Sie von Ihrem lokalen Dell-Vertragshändler.

## Technischer Support und Kundendienst

Der Support-Service von Dell steht Ihnen zur Verfügung, um Ihnen alle Fragen rund um die Hardware von Dell zu beantworten. Die Support-Mitarbeiter verwenden computergestützte Diagnoseprogramme, um Ihre Fragen schnell und präzise zu beantworten.

Informationen zur Kontaktaufnahme mit dem Support-Service von Dell finden Sie unter „Vor Ihrem Anruf“ auf Seite 77. Machen Sie dort die Kontaktdaten für Ihre Region ausfindig oder besuchen Sie die Website **support.dell.com**.

## DellConnect

DellConnect™ ist ein einfaches Tool für den Online-Zugriff, mit dem Kundendienst- und Support-Mitarbeiter von Dell über eine Breitbandverbindung Zugriff auf Ihren Computer erhalten, um das bei Ihnen auftretende Problem in Ihrem Beisein zu diagnostizieren und zu beheben. Weitere Informationen finden Sie unter **www.dell.com/dellconnect**.

## Online-Dienste

Auf den folgenden Websites erfahren Sie mehr über die Produkte und Dienstleistungen von Dell:

- **www.dell.com**
- **www.dell.com/ap** (nur für den asiatisch-pazifischen Raum)
- **www.dell.com/jp** (nur für Japan)
- **www.euro.dell.com** (nur für Länder in Europa)
- **www.dell.com/la** (Lateinamerika und Karibik)
- **www.dell.ca** (nur für Kanada)

Sie erreichen den Support von Dell über folgende Websites und E-Mail-Adressen:

### Websites des Supports von Dell

- **support.dell.com**
- **support.jp.dell.com** (nur für Japan)
- **support.euro.dell.com** (nur für Länder in Europa)
- **supportapj.dell.com** (nur für den asiatisch-pazifischen Raum)

### E-Mail-Adressen des Supports von Dell

- **mobile\_support@us.dell.com**
- **support@us.dell.com**
- **la-techsupport@dell.com** (nur für Lateinamerika und die Karibik)
- **apsupport@dell.com** (nur für den asiatisch-pazifischen Raum)

### E-Mail-Adressen des Marketing- und Vertriebsteams von Dell

- **apmarketing@dell.com** (nur für den asiatisch-pazifischen Raum)
- **sales\_canada@dell.com** (nur Kanada)

### Anonymes FTP-Protokoll (File Transfer Protocol)

- **ftp.dell.com**

Melden Sie sich als Benutzer `anonymous` (anonym) an und verwenden Sie Ihre E-Mail-Adresse als Kennwort.

## Automatischer Auftragsauskunftsservice

Um den Status der von Ihnen bestellten Dell-Produkte abzufragen, können Sie die Website **support.dell.com** aufrufen oder den automatischen Auftragsauskunftsdienst anrufen. Über eine Bandansage werden Sie zur Angabe bestimmter Informationen aufgefordert, die erforderlich sind, um Ihre Bestellung zu finden und darüber Auskunft zu geben.

Sollten sich Probleme mit der Bestellung ergeben (fehlende oder falsche Teile, inkorrekte Abrechnung), setzen Sie sich mit dem Kundendienst von Dell in Verbindung. Halten Sie bei Ihrem Anruf die Rechnung oder den Lieferschein bereit.

Die Telefonnummer für Ihre Region finden Sie unter „Kontaktaufnahme mit Dell“ auf Seite 79.

## Produktinformationen

Wenn Sie Informationen über weitere Produkte von Dell wünschen oder etwas bestellen möchten, besuchen Sie uns im Internet unter **www.dell.com**. Die Rufnummern der Verkaufsberater für Ihre Region finden Sie unter „Kontaktaufnahme mit Dell“ auf Seite 79.

## Einsenden von Teilen zur Reparatur auf Garantie oder Gutschrift



Sämtliche Produkte, die zur Reparatur oder Gutschrift zurückgesendet werden, müssen wie folgt vorbereitet werden:

 **ANMERKUNG:** Sichern Sie vor der Rücksendung des Produkts an Dell alle Daten auf den Festplatten und anderen Speichergeräten. Entfernen Sie sämtliche vertraulichen, eigenen und persönlichen Informationen sowie alle Wechselmedien, wie CDs und Medienkarten. Dell ist nicht für Ihre vertraulichen, eigenen und persönlichen Informationen, deren Beschädigung oder Verlust oder für beschädigte oder verloren gegangene Wechselmedien verantwortlich, die Sie vor dem Zurücksenden nicht entfernt haben.

1. Rufen Sie Dell an und lassen Sie sich eine Rücksendegenehmigungsnummer geben. Schreiben Sie diese gut lesbar auf den Versandkarton. Die Telefonnummer für Ihre Region finden Sie unter „Kontaktaufnahme mit Dell“ auf Seite 79.
2. Legen Sie eine Kopie des Lieferscheins und ein Begleitschreiben bei, in dem der Grund der Rücksendung erklärt wird.
3. Legen Sie eine Kopie der Diagnose-Checkliste bei (siehe „Diagnose-Checkliste“ auf Seite 78). In dieser sollten die durchgeführten Tests und alle von Dell Diagnostics ausgegebenen Fehlermeldungen aufgeführt sein (siehe „Dell Diagnostics“ auf Seite 56).
4. Falls das Gerät zur Gutschrift zurückgesendet wird, legen Sie alle zugehörigen Zubehörteile (z. B. Netzkabel, Software, Handbücher usw.) bei.

## Wie Sie Hilfe bekommen

5. Schicken Sie die Geräte in der Originalverpackung (oder einer ähnlichen Verpackung) zurück.

-  **ANMERKUNG:** Beachten Sie, dass Sie die Versandkosten tragen müssen. Außerdem sind Sie verantwortlich für die Transportversicherung aller zurückgeschickten Produkte und tragen das volle Risiko für den Versand an Dell. Nachnahmesendungen werden nicht angenommen.
-  **ANMERKUNG:** Rücksendungen, die den obigen Voraussetzungen nicht entsprechen, werden von Dell nicht angenommen und an Sie zurückgeschickt.

## Vor Ihrem Anruf

-  **ANMERKUNG:** Halten Sie bei einem Anruf den Express-Servicecode bereit. Mit diesem Code werden Sie durch das automatische Support-Telefonsystem schneller verbunden. Möglicherweise werden Sie auch nach Ihrer Service-Tag-Nummer gefragt.

### Ausfindigmachen der Service-Tag-Nummer

Die Service-Tag-Nummer Ihres Computers befindet sich auf einem Etikett an der Unterseite des Computers.

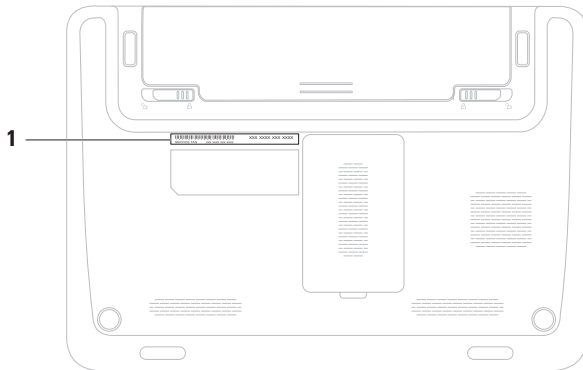

---

**1** Service Tag (Service-Tag-Nummer)

## Wie Sie Hilfe bekommen

Vergessen Sie nicht, folgende Diagnose-Checkliste auszufüllen. Wenn möglich, sollten Sie Ihren Computer einschalten, bevor Sie die Unterstützung von Dell anrufen, sowie ein Telefon in der Nähe des Computers verwenden. Sie werden u. U. aufgefordert, einige Befehle einzugeben, detaillierte Informationen während der Ausführung von Operationen zu übermitteln oder sonstige Verfahren für die Problembehandlung anzuwenden, die nur am System selbst durchgeführt werden können. Stellen Sie sicher, dass Sie die Computer-Dokumentation zur Hand haben.

## Diagnose-Checkliste

- Name:
- Datum:
- Adresse:
- Telefonnummer:
- Service-Tag-Nummer (Strichcode auf der Rückseite oder Unterseite des Computers):
- Express-Servicecode
- Nummer der Rücksendegenehmigung (sofern sie vom technischen Support von Dell erteilt wurde):
- Betriebssystem und Version:
- Geräte:
- Erweiterungskarten:
- Ist Ihr Computer an ein Netzwerk angeschlossen? Ja/Nein
- Netzwerk, Version und Netzwerkadapter:
- Programme und deren Versionen:



Bestimmen Sie den Inhalt der Startdateien des Computers mithilfe der Dokumentation zum Betriebssystem. Drucken Sie diese Dateien aus, wenn ein Drucker angeschlossen ist. Notieren Sie andernfalls den Inhalt aller Dateien, bevor Sie bei Dell anrufen.

- Fehlermeldung, Signaltoncode oder Diagnosecode:
- Beschreibung des Problems und der durchgeführten Fehlersuchmaßnahmen:

## Kontaktaufnahme mit Dell

Kunden in den USA können die Nummer 800-WWW-DELL (800-999-3355) anrufen.



**ANMERKUNG:** Sollten Sie nicht über eine Internetverbindung verfügen, finden Sie die Kontaktinformationen auf der Rechnung, dem Lieferschein oder im Produktkatalog von Dell.

Dell bietet verschiedene Optionen für Support und Service über Internet oder per Telefon. Die Verfügbarkeit ist je nach Land und Produkt unterschiedlich und bestimmte Dienstleistungen sind in Ihrer Region eventuell nicht verfügbar.

So erreichen Sie den Verkauf, den technischen Support und den Kundendienst von Dell:

1. Besuchen Sie [www.dell.com/contactdell](http://www.dell.com/contactdell).
2. Wählen Sie Ihr Land oder Ihre Region aus.
3. Klicken Sie je nach Bedarf auf den entsprechenden Service- oder Support-Link.
4. Wählen Sie die für Sie geeignete Art der Kontaktaufnahme mit Dell aus.

## Weitere Informationen und Ressourcen

<b>Ziel/Aufgabe:</b>	<b>Informationsquelle/Ressource:</b>
Neuinstallieren des Betriebssystems	„Systemwiederherstellungsmedium“ auf Seite 66
Ausführen eines Diagnoseprogramms für Ihren Computer	„Dell Diagnostics“ auf Seite 56
neuinstallieren Systemsoftware	„My Dell Downloads“ auf Seite 52
Weitere Informationen über das Microsoft® Windows®-Betriebssystem und seine Funktionen suchen	<b>support.dell.com</b>

### Ziel/Aufgabe:

---

Erweitern des Computers mit neuen oder zusätzlichen Komponenten, wie einem neuen Festplattenlaufwerk

Austauschen von abgenutzten bzw. beschädigten Teilen

---

Ermitteln von Informationen zur bestmöglichen Einhaltung der Sicherheitsrichtlinien für Ihren Computer

Durchsehen von Garantieinformationen, Verkaufs- und Lieferbedingungen (nur USA), Sicherheitshinweisen, Zulassungsinformationen, Informationen zu Ergonomie und der Endbenutzer-Lizenzvereinbarung

---

### Informationsquelle/Ressource:

---

*Service-Handbuch* unter **[support.dell.com/manuals](http://support.dell.com/manuals)**



**ANMERKUNG:** In einigen Ländern kann das Öffnen des Computers und der Austausch von Teilen zum Verlust der Garantie führen. Überprüfen Sie zuerst Ihre Garantie- und Rückgabebestimmungen, bevor Sie an Komponenten im Inneren des Computers arbeiten.

---

Dokumente der Sicherheits- und Betriebsbestimmungen im Lieferumfang Ihres Computers sowie die Homepage zur Richtlinienkonformität unter: **[www.dell.com/regulatory\\_compliance](http://www.dell.com/regulatory_compliance)**

---

### Ziel/Aufgabe:

---

Ermitteln der Service-Tag-Nummer oder des Express-Servicecodes: Die Service-Tag-Nummer benötigen Sie zum Identifizieren Ihres Computers auf der Website **support.dell.com** oder für die Kontaktaufnahme mit dem technischen Support

---

### Informationsquelle/Ressource:

---

Oberseite Ihres Computers

**Dell Support Center.** Klicken Sie zum Starten des **Dell Support Center** auf das Symbol , das sich in der Taskleiste befindet.

**Ziel/Aufgabe:**

Treiber und Downloads suchen, Readme-Dateien

Erreichen des technischen Supports und Kundendienstes

Prüfen des Bestellstatus von neuen Bestellungen

Ausfindigmachen von Lösungen und Antworten auf häufig gestellte Fragen



Ausfindigmachen von Angaben zu kürzlich durchgeführten technischen Änderungen an Ihrem Computer oder zu erweiterten technischen Daten für Techniker oder erfahrene Benutzer

**Informationsquelle/Ressource:**

**[support.dell.com](http://support.dell.com)**

# Technische Daten

Dieser Abschnitt enthält Informationen, die Sie möglicherweise beim Einrichten oder Aufrüsten des Computers oder beim Aktualisieren von Treibern benötigen.

-  **ANMERKUNG:** Die angebotenen Konfigurationen können je nach Region variieren. Weitere Informationen zur Konfiguration Ihres Computers erhalten Sie, wenn Sie auf **Start**  → **Hilfe und Support** klicken und die Option auswählen, mit der Informationen über den Computer angezeigt werden.

## Computermodell

---

Dell™ Inspiron™ 1120

## Processor Type (Prozessortyp)

---

Inspiron 1120      AMD™ Athlon™ II Neo

## System-Chipsatz

---

Inspiron 1120      RS880M + SB820M

## Speicher

---

Speicher-  
modulanschluss      zwei  
benutzerzugängliche  
SODIMM-Anschlüsse

Modulkapazitäten      1 GB, 2 GB und 4 GB

Speichertyp      1333 MHz (Betrieb bei  
800 MHz) DDR3

## Speicher

---

Speicher (Mindestwert) 2 GB

Speicher (Höchstwert) 8 GB

 **ANMERKUNG:** Anleitungen zum Aufrüsten des Speichers finden Sie im *Service-Handbuch* unter [support.dell.com/manuals](http://support.dell.com/manuals).

## Anschlüsse

---

Audio Ein Mikrofon-Eingangsanschluss, ein Anschluss für Stereo-Kopfhörer/-Lautsprecher, ein digitales Mikrofon

Mini-Card 1 Mini-Card-Steckplatz (halbe Länge), ein Mini-Card-Steckplatz halber Größe

## Anschlüsse

---

Netzwerk-adapteranschluss ein RJ-45-Anschluss

USB drei 4-polige USB-2.0-kompatible Anschlüsse

HDMI ein 19-poliger Anschluss

VGA ein 15-poliger Anschluss

Antenneneingang ein MCX-Anschluss (an unterstützten Modellen)

SIM-Karte ein SIM/USIM-Steckplatz (optional)

Medien-kartenlesegerät ein 7-in-1-Steckplatz

### Medienkartenlesegerät

---

Unterstützte Karten	Secure-Digital-Speicherkarte (SD) SDHC (Secure Digital High Capacity) Memory Stick Memory Stick PRO MultiMedia-Karte (MMC) MMC+ xD-Picture-Karte
---------------------	--

### Kommunikation

---

Netzwerk-adapteranschluss	10/100 Ethernet LAN auf Systemplatine
Wireless	WLAN Wi-Fi a/b/g/n; WWAN/GPS (optional); Bluetooth® 3.0 (optional)

### Audio

---

Audiocontroller	ALC259-GR
Lautsprecher	2 x 1,5 Watt-Lautsprecher
Lautstärkeregler	Software-Programmmenüs und Mediensteuerung

### Grafik

---

Video-Controller	Inspiron 1120	ATI-integriertes RS880M
Videospeicher	Inspiron 1120	bis zu 3.067 MB + 128 MB (SidePort-Speicher) gemeinsamer Speicher



**Kamera**

Typ	1,3 Megapixel
Videoauflösung	1280 x 1024 (Maximum)

**Bildschirm**

Typ	11,6 Zoll HD WLED TrueLife
Abmessungen	
Höhe	144 mm
Breite	256,12 mm
Diagonale	293,83 mm
Maximale Auflösung	1366 x 768 bei 262 K Farben
Bildwiederhol- frequenz	60 Hz
Betriebswinkel	0° (geschlossen) bis 130°

**Bildschirm**

Horizontaler Sichtwinkel	±40° min
Vertikaler Sichtwinkel	+15°/-30° min
Bildpunktgröße	0,1875 x 0,1875 mm
Regler	die Helligkeit kann über die Tastatur gesteuert werden (nähere Informationen dazu finden Sie im Dell- <i>Technologiehandbuch</i> )

**Tastatur**

Anzahl der Tasten	86 (USA und Kanada), 87 (Europa), 90 (Japan); 90 (Japan)
-------------------	--

### Touchpad

---

X/Y- Positionsauflösung (Grafik- tabellenmodus)	240 CPI
Größe	
Breite	74 mm (2,9 Zoll) sensoraktiver Bereich
Höhe	34 mm rechteckig

### Akku

---

„Intelligenter“ Lithium-Ionen-Akku, 6 Zellen

Höhe	21,71 mm
Breite	207 mm
Tiefe	51,83 mm
Gewicht	0,32 kg

### Akku

---

„Intelligenter“ Lithium-Ionen-Akku, 9 Zellen  
(optional)

Höhe	22,03 mm
Breite	210 mm
Tiefe	74,83 mm
Gewicht	0,51 kg
Spannung	11.1 V Gleichspannung
Ladezeit (ca.):	4 Stunden (bei ausgeschaltetem Computer)
Betriebszeit	Die Akkubetriebsdauer hängt von den Betriebsbedingungen ab.
Knopfzellenbatterie	CR -2032

## Netzteil

---

 **ANMERKUNG:** Verwenden Sie nur speziell für den Gebrauch mit Ihrem Computer vorgesehene Netzadapter. Beziehen Sie sich auf die im Lieferumfang des Computers enthaltenen Sicherheitsinformationen.

Eingangsspannung	100 – 240 V Wechselspannung
Eingangsstrom	1,5 A
Eingangsfrequenz	50 – 60 Hz
Ausgangsleistung	65 W
Ausgangsstrom	3,34 A
Ausgabenennspannung	19,5 V Gleichspannung
Temperaturbereich:	
Während des Betriebs	0 ° bis 40 °C
Lagerung	–40 °C bis 70 °C

## Abmessungen und Gewicht

---

Höhe (Rückseite zu Vorderseite)	24,2 mm bis 35 mm
Breite	292 mm
Tiefe	205 mm
Gewicht (bei Akku mit sechs Zellen)	konfigurierbar bis unter 1,55 kg

### Umgebung

---

Temperaturbereich:

Während des Betriebs 0 °C bis 35 °C

Lagerung -40 °C bis 65 °C

Relative Luftfeuchtigkeit (max.):

Während des Betriebs 10 % bis 90 %  
(nicht-kondensierend)

Lagerung 5 % bis 95 %  
(nicht-kondensierend)

Zulässige Erschütterung (erzeugt durch ein Vibrationsspektrum, das eine Benutzerumgebung simuliert):

Während des Betriebs 0,66  
Effektivbeschleunigung  
(GRMS)

Lagerung 1,30  
Effektivbeschleunigung  
(GRMS)

### Umgebung

---

Zulässige Stoßeinwirkung (für Betrieb — Messung durch Dell Diagnostics, das auf der Festplatte installiert ist, und 2-ms-Halbsinus-Impuls;  
für Lagerung — Messung mit Festplatte in Parkposition und 2-ms-Halbsinus-Impuls):

Während des Betriebs 110 G

Lagerung 160 G

Höhe über NN (max.):

Während des Betriebs -15,2 bis 3.048 m

Lagerung -15,2 bis 10.668 m

Luftverschmutzungs-klasse G2 oder niedriger gemäß ISA-S71.04-1985

# Anhang

## Hinweis für Macrovision-Produkte

Dieses Produkt ist durch eine spezielle Copyright-Technik geschützt, die durch Verfahrensansprüche bestimmter, in den USA angemeldeter Patente und anderer Rechte auf geistiges Eigentum im Besitz der Macrovision Corporation und anderer Besitzer geschützt ist. Die Verwendung dieser Technik zum Schutz des Copyrights muss von der Macrovision Corporation genehmigt werden und ist nur für den privaten Gebrauch sowie eine anderweitige eingeschränkte Nutzung bestimmt, sofern nicht anders von der Macrovision Corporation festgelegt. Zurückentwicklung (Reverse Engineering) oder Disassemblierung ist untersagt.

## Informationen für NOM oder mexikanische Norm (nur für Mexiko)

Die folgenden Informationen beziehen sich auf die in diesem Dokument beschriebenen Geräte und entsprechen der mexikanischen Norm NOM:

### Importeur:

Dell México S.A. de C.V.

Paseo de la Reforma 2620 – Flat 11°

Col. Lomas Altas

11950 México, D.F.

<b>Modellnummer</b>	<b>Spannung</b>	<b>Frequenz</b>	<b>Stromverbrauch</b>	<b>Ausgangsspannung</b>	<b>Ausgangsintensität</b>
P07T	100 - 240 V Wechselspannung	50 - 60 Hz	1,50 A	19,50 V Gleichspannung	3,34 A

Weitere Informationen bieten die im Lieferumfang des Computers enthaltenen Sicherheitshinweise. Zusätzliche Empfehlungen zur bestmöglichen Umsetzung der Sicherheitsrichtlinien finden Sie auf unserer Website zum Thema Sicherheitsbestimmungen unter der Adresse [www.dell.com/regulatory\\_compliance](http://www.dell.com/regulatory_compliance).

# Index

## B

Belüftung, sicherstellen **5**

## C

CDs, abspielen und erstellen **38**

Computer, einrichten **5**

Computerfunktionen **38**

## D

DataSafe Local Backup **63**

Dell anrufen **77**

DellConnect **72**

Dell Factory Image Restore **67**

Dell Support Center **51**

Diagnose-Checkliste **78**

DVDs, abspielen und erstellen **38**

## E

E-Mail-Adressen

    für den technischen Support **73**

E-Mail-Adressen für den Support **73**

## F

FTP-Anmeldung, anonym **73**

## G

Garantie, Rücksendungen **75**

## H

Hardware-Problembehandlung **55**

Hardwareprobleme

    Diagnostizieren **55**

## Index

### Hilfe

Hilfe und Support **70**

## I

Internetverbindung **16**

### ISP

Internetdienstanbieter **16**

## K

Kabelgebundenes Netzwerk

Netzwerkkabel, verbinden **7**

Kontaktaufnahme mit Dell online **79**

Kundendienst **72**

## L

Luftzirkulation, Zulassen **5**

## N

Netzwerkverbindung

Beheben **44**

## P

Probleme beheben **42**

Probleme, beheben **42**

Probleme mit dem Speicher

Beheben **47**

Probleme mit der Stromversorgung, beheben **45**

Produkte

Informationen und Erwerb **74**

Produkte versenden

für Rücksendung oder Reparatur **75**



**R**

Ressourcen, weitere **80**

**S**

Schäden, vermeiden **5**

Setup, bevor Sie beginnen **5**

Sicherung und Wiederherstellung **63**

Softwaremerkmale **38**

Softwareprobleme **48**

Steckerleiste, verwenden **6**

Support Websites

Weltweit **73**

Systemmeldungen **52**

Systemwiederherstellung **61**

**T**

Technische Daten **84**

Treiber und Downloads **83**

**W**

Weitere Informationen **80**

Windows

Programmkompatibilitäts-Assistent **49**

Setup **9**

Windows, neuinstallieren **61**

Wireless-Netzwerkverbindung **43**





Gedruckt in Irland

[www.dell.com](http://www.dell.com) | [support.dell.com](http://support.dell.com)



0H4V7TA00